

# Vinilos Tattoo

Artistas del automóvil

Personalización automotriz, tu auto, tu estilo

Empresa especializada en personalización automotriz por medio de la utilización de vinilo adhesivo cortado según los diferentes estilos del tatuaje aplicado por manos femeninas quienes se destacan por su perfeccionismo y atención al detalle.

CPG – Innovación y emprendimiento

# Nicolle Sánchez

Mg. Edgar Patiño Barreto – Mg. Abel Rodríguez Soto

Programa de Diseño industrial

Universidad Jorge Tadeo Lozano

## NOMBRE

Vinilos Tattoo, Artistas del automóvil. (Llevamos tu estilo de vida sobre ruedas) [1]

## TIPO DE NEGOCIO

Estudio de diseño automotriz.

Sociedad cooperativa.[2]

## PALABRAS CLAVE:

- Vinilo automotriz
- Personalización
- Perfeccionismo
- Atención al detalle
- Diseño
- Plotter
- Corte
- Arte

## RESUMEN:

Vinilos tattoo es una solución innovadora para la personalización de automóviles en Bogotá, inspirada por la pasión por los autos y la búsqueda de la excelencia esta empresa se enfoca en ofrecer el servicio de personalización al estilo del cliente.

Nuestro compromiso con la calidad se refleja en cada aspecto de nuestro trabajo, utilizamos únicamente materiales de alta calidad.

Nos diferencia el hecho de que la aplicación del vinilo automotriz la realizan mujeres, seleccionadas por su increíble atención al detalle y perfeccionismo, lo que garantiza un resultado más preciso, impactando socialmente logrando generar nuevas oportunidades laborales resaltando en el área automotriz a la mujer.

Cada vehículo es tratado con un cuidado meticuloso, garantizando que cada cliente experimente una transformación de su automóvil que supere sus expectativas.

Con una inversión inicial de 28.000.000 millones de pesos, nuestro objetivo es atender mínimo 3 automóviles al mes en la categoría de diseño avanzado, alcanzando un punto de equilibrio de 13.000.000 millones de pesos en 9 meses. Mas que un simple servicio, Vinilos Tattoo ofrece una experiencia única y personalizada para cada cliente.

Nuestra filosofía se centra en la transparencia y la satisfacción del cliente. Cada paso del proceso está documentado en una detallada hoja de ruta, y solicitamos retroalimentación a través de encuestas de satisfacción para garantizar que cada cliente esté completamente satisfecho con el resultado final.

Además, ofrecemos garantías sólidas para cada trabajo realizado. Nuestros clientes pueden tener la tranquilidad de saber que su inversión está protegida y que estaremos allí para resolver cualquier problema que pueda surgir.

Si estás buscando la mejor calidad en personalización de automóviles, no busques más. Contactamos al: 3007668671 y descubre lo que Vinilos Tattoo puede hacer por ti y tu automóvil.

¡Gracias por considerarnos!

## PROPÓSITO

Quiero destacar en el mercado automotriz por la innovación y creación de diseños exclusivos y personalizados para ser aplicados con vinilo automotriz. Cada proyecto es una oportunidad para reflejar la identidad única de nuestros clientes, con una atención al detalle excepcional y un compromiso con la perfección en cada fase del proceso. Nuestro objetivo es ofrecer una experiencia única, superando las expectativas de nuestros clientes a través de un servicio a medida que prioriza la calidad, la precisión y el diseño personalizado.

## QUÉ ES

Somos un estudio de diseño automotriz especializado en la personalización única de vehículos, comprometidos con ofrecer soluciones a medida que reflejan la identidad y estilo de cada cliente. Nuestra fundadora, una mujer certificada en el arte del tatuaje por Tattoo DC Academy, fusionó su pasión por los automóviles y el tatuaje para crear diseños innovadores que transforman vehículos en verdaderas obras de arte personalizadas.

## PORQUÉ

Según las últimas cifras de la Secretaría Distrital de Bogotá, en agosto de 2023, la tasa de desempleo en la ciudad fue del 10,5%, con una ocupación laboral de solo el 46,5% para las mujeres frente al 59,3% de los hombres. Esta disparidad refleja la realidad de miles de mujeres que, además, enfrentan altos índices de informalidad laboral: alrededor del 70% de las trabajadoras informales en Bogotá son mujeres, según la Secretaría Distrital de la Mujer (2023) y el Departamento Administrativo Nacional de Estadística (DANE). Esta situación subraya la necesidad urgente de generar empleos formales y accesibles para este sector en la reactivación económica de la ciudad.

En este contexto, *Vinilos Tattoo* se compromete a ofrecer más que solo un servicio de personalización automotriz. Nuestra misión es proporcionar un espacio inclusivo y de empoderamiento para mujeres desempleadas, pero altamente capacitadas y certificadas en vinilo automotriz y con conocimientos en el arte del tatuaje. Estas mujeres han adquirido habilidades técnicas a través de cursos especializados, lo que les permite no solo contribuir al diseño y personalización de vehículos, sino también plasmar su creatividad y experiencia en cada proyecto.

Cada cliente que elige nuestros servicios no solo está personalizando su vehículo con diseños únicos y de calidad, sino que también está contribuyendo a la creación de empleo para mujeres certificadas, ayudando a mejorar sus condiciones de vida y las de sus familias. En *Vinilos Tattoo*, cada proyecto es una oportunidad para empoderar a nuestras trabajadoras y generar un impacto positivo en la comunidad, mientras ofrecemos un servicio excepcional.

## COMPONENTES



- **Innovación - Proceso Innovador de Selección y Gestión de Talento Femenino en Diseño y Aplicación de Vinilo Automotriz**

### 1. Gestión del Personal Femenino

#### Contratación y Selección:

- 1.1 **Perfil profesional:** Cumple con los requisitos de habilidades y experiencia, incluyendo conocimientos en técnicas de tatuaje, diseño gráfico y manejo de software como Illustrator, Photoshop y Procreate.
- 1.2 **Proceso de admisión:** Implementación del proceso de selección que incluye entrevistas, pruebas de habilidades prácticas y evaluación de portafolios.
- 1.3 **Criterios de evaluación:** Revisión de criterios a evaluar los cuales son: creatividad, atención al detalle y capacidades técnicas.

#### Capacitación y Desarrollo:

- 1.4 **Videos de empalme:** Desarrollo y envío de videos de formación que incluyen las técnicas para la aplicación de vinilo y el uso de las herramientas de corte y programas de diseño.
- 1.5 **Actualización continua:** Proporcionar cambios en los videos para la formación continua y la actualización sobre nuevas técnicas y herramientas en el diseño de vinilos y tatuajes.

### Ambiente laboral:

- 1.6 **Inclusividad y equidad:** Evaluación psicológica que asegura un ambiente laboral inclusivo y equitativo que promueva la igualdad de oportunidades.
- 1.7 **Recursos y herramientas:** Proporcionar y mantener listas las herramientas y recursos necesarios para que las empleadas puedan desempeñar sus tareas de manera efectiva.

## 2. Servicio

### Calidad del Servicio:

- 2.1 **Estándares de servicio:** Definir y comunicar claramente el manejo de las herramientas de corte y depilado del vinilo automotriz.
- 2.2 **Proceso de atención al cliente:** Implementación de la hoja de ruta que se le entregará al cliente la cual garantiza una experiencia positiva, desde la consulta hasta la entrega del producto final.

### Innovación en Diseño:

- 2.3 **Creatividad:** Fomentar la innovación del diseño, asegurando que sean únicos y estén en la línea de lo solicitado por el cliente.
- 2.4 **Personalización:** Ofrecer opciones diferentes de personalización para adaptarse a las preferencias individuales de los clientes.

### Evaluación y Mejora Continua:

- 2.5 **Retroalimentación del Cliente:** Utilización de encuesta de satisfacción para los clientes y poder retroalimentarlas.

- Diseño - Personalización Detallada y Selección de Estilos

## 1. Creación

### Requisitos del Cliente:

- 1.1 **Formulario de solicitud:** Desarrollo de formulario estandarizado para capturar los requisitos específicos del cliente, incluyendo el estilo de tatuaje deseado, la ubicación en el vehículo, la dificultad del diseño y el vinilo.

### Creación y Presentación del Diseño:

- 1.2 **Catálogo de estilos:** Catálogo detallado con la explicación de los diferentes estilos de tatuaje y niveles de dificultad, que permita al cliente seleccionar opciones basadas en sus preferencias.
- 1.3 **Propuesta de diseño:** Bocetos preliminares y conceptos gráficos basados en los requisitos del cliente. Incluyendo representaciones visuales de cómo el diseño se verá en diferentes partes del vehículo.
- 1.4 **Revisión y ajustes:** Presentarle los bocetos al cliente para recibir retroalimentación y realizar ajustes según sea necesario hasta que se apruebe el diseño final.

### Definición de Diseño y Aplicación:

- 1.5 **Categorías:** Definir claramente los diseños (Práctico, Estándar y Avanzado) y proporcionar ejemplos de cada uno en el catálogo.
- 1.6 **Ubicación:** Asegurar que el cliente entienda las opciones de ubicación del diseño en el vehículo.

## 2. Requerimientos para el Catálogo y Herramientas

### Desarrollo del catálogo:

- 2.1. **Variedad de diseños:** Incluir una amplia gama de los estilos en el catálogo, con descripciones detalladas de sus características y ejemplos visuales.
- 2.2. **Niveles de dificultad:** Proporcionar información clara sobre la dificultad de cada diseño.

### Herramientas y Software

- 2.3. **Herramientas de diseño:** Asegurarse de tener activos los programas de diseño como Photoshop, Illustrator y Procreate para crear y modificar los diseños.
- 2.4. **Tecnología de visualización:** Utilizar Adobe Photoshop para mostrar cómo se verá el diseño en el vehículo, ayudando al cliente a visualizar el resultado final.

## 3. Requerimientos para la Ejecución y Aplicación

### Preparación del Vehículo

- 3.1. **Superficie:** Asegurarse de que el área del vehículo donde se aplicará el vinilo esté limpia y desinfectada.

### Aplicación del Diseño

- 3.2. **Proceso de aplicación:** Seguir la hoja de ruta para aplicar el vinilo, asegurando precisión y alineación según el diseño aprobado.

- 3.3. **Control de calidad:** Implementar un apartado en la hoja de ruta para manejar el control de calidad y cumplir con los estándares establecidos.

## Administración

- 3.4. **Requisitos:** Tener un registro detallado de los requisitos del cliente y las versiones del diseño para referencia futura.
- 3.5. **Contratos y acuerdos:** Redactar un contrato claro que defina los términos del diseño, el estilo, la dificultad, el vinilo, el tiempo de entrega y el costo.

## Comunicación con el Cliente

- 3.6. **Actualizaciones periódicas:** Mantener al cliente informado sobre el progreso del diseño y la aplicación del vinilo paso a paso mediante se va realizando en su vehículo.
- 3.7. **Retroalimentación final:** Recoger y analizar la retroalimentación del cliente después de la finalización del proyecto para realizar mejoras continuas, por medio de la encuesta de satisfacción.



- Proceso técnico: Personalización con utilización de vinilo automotriz

### 1. Calidad

- 1.1. **Estándares de calidad:** Definir estándares específicos del vinilo en el catálogo incluyendo la marca, la durabilidad y adherencia de este.
- 1.2. **Capacitación del personal:** Asegúrate de que las aplicadoras están capacitadas en la aplicación del vinilo, o proporcionarles una capacitación ante el procedimiento y en técnicas de tatuaje como el pulso, para garantizar una aplicación precisa y de calidad.

## Proceso de Producción

- 1.3. **Diseño y planeación:** Definir cómo se crearán los diseños personalizados.
- 1.4. **Preparación de superficie:** La superficie del automóvil debe ser limpiada y desinfectada adecuadamente antes de aplicar el vinilo para asegurar una buena adhesión.
- 1.5. **Aplicación del vinilo:** Establecer un proceso paso a paso para la aplicación del vinilo en la hoja de ruta incluyendo el uso de herramientas adecuadas y la técnica de aplicación para evitar burbujas y arrugas.

## Maquinaria y Herramientas

- 1.6. **Plotter de corte:** Tener un plotter de corte en donde se posicione bien el tamaño del vinilo.
- 1.7. **Aplicadores de vinilo:** Espátulas de diferentes tamaños para aplicar el vinilo y esfero de aguja si es necesario para no dejar burbujas.
- 1.8. **Pistola de calor:** Se usa la pistola para ajustar el vinilo al contorno del automóvil y asegurar una adhesión del vinilo.
- 1.9. **Software de diseño:** Programas como Adobe Illustrator y Photoshop para crear y ajustar los diseños de tatuaje que luego serán cortados en vinilo.

## 2. Técnicas de Aplicación

- 2.1 **Preparación del diseño:** Asegurarse de que el diseño esté bien cortado y depilado para la aplicación.
- 2.2 **Transferencia:** Usar un buen material de transfer para transferir el diseño a la superficie del automóvil de manera precisa.

- 2.3 **Aplicación y ajuste:** Utilizar las técnicas de aplicación para adherir el vinilo correctamente, incluyendo el uso de calor para ajustar el vinilo.

### Planeación del Proyecto

- 2.4 **Tiempo de diseño:** Establecer una cita con el cliente para hacer una buena creación colectiva de lo que el cliente desea teniendo en cuenta el estilo requerido.
- 2.5 **Costos y presupuesto:** Calcular los costos de materiales, maquinaria, diseño y mano de obra.
- 2.6 **Gestión de proyectos:** Implementar un lenguaje apropiado o guion tipo dialogo para informar a los clientes el proceso que se está llevando a cabo.

### 3. Aspectos Adicionales

- 3.1 **Marketing y ventas:** Considerar cómo promocionar los servicios y atraer clientes. El enfoque en estilos de tatuaje es un punto de venta único.
- 3.2 **Servicio al cliente:** Ofrecer un excelente servicio al cliente, incluyendo consultas personalizadas y seguimiento post-aplicación para asegurar la satisfacción del cliente.

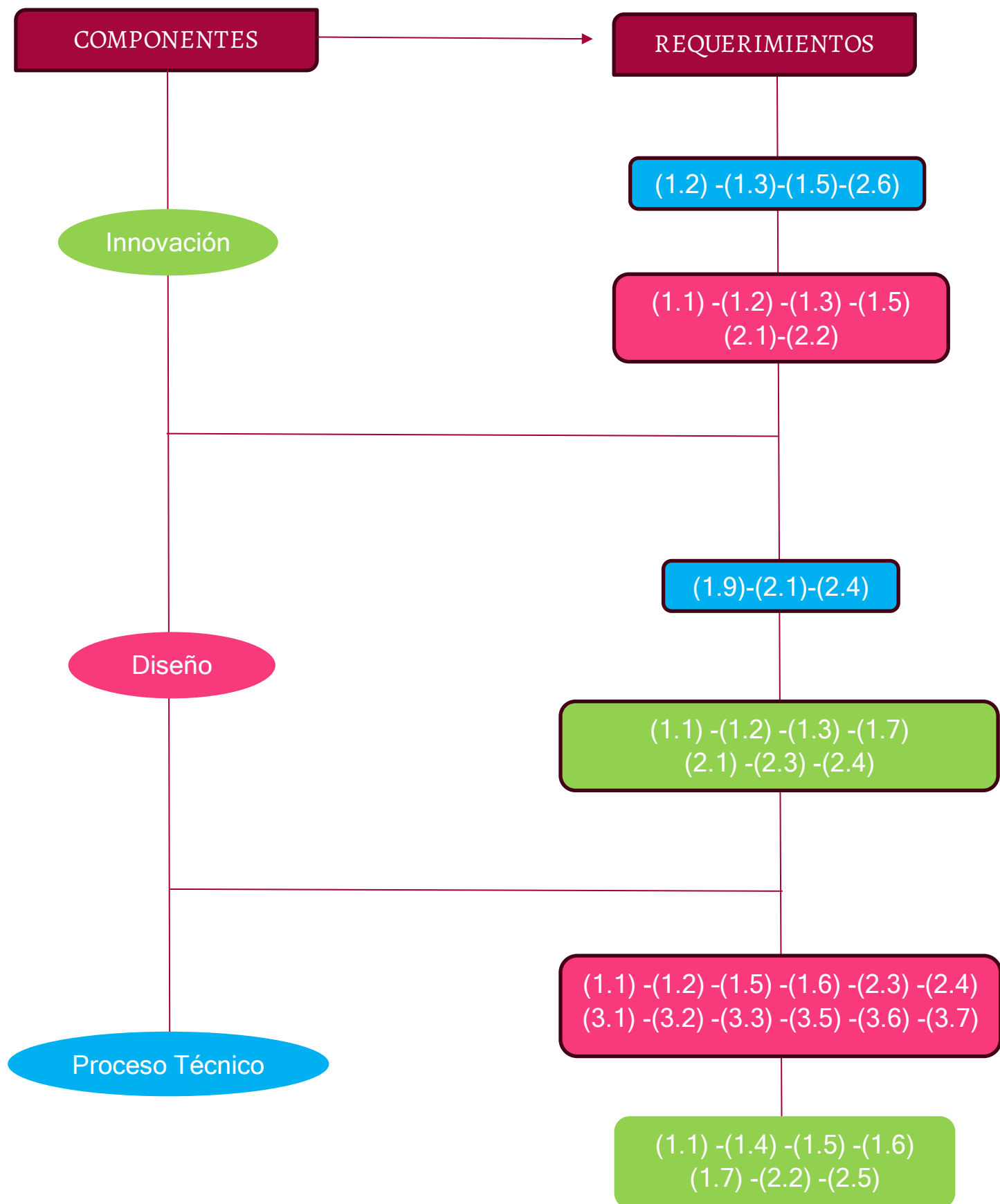

## MARCOS DE REFERENCIA [3]

- Relaciones y conexiones

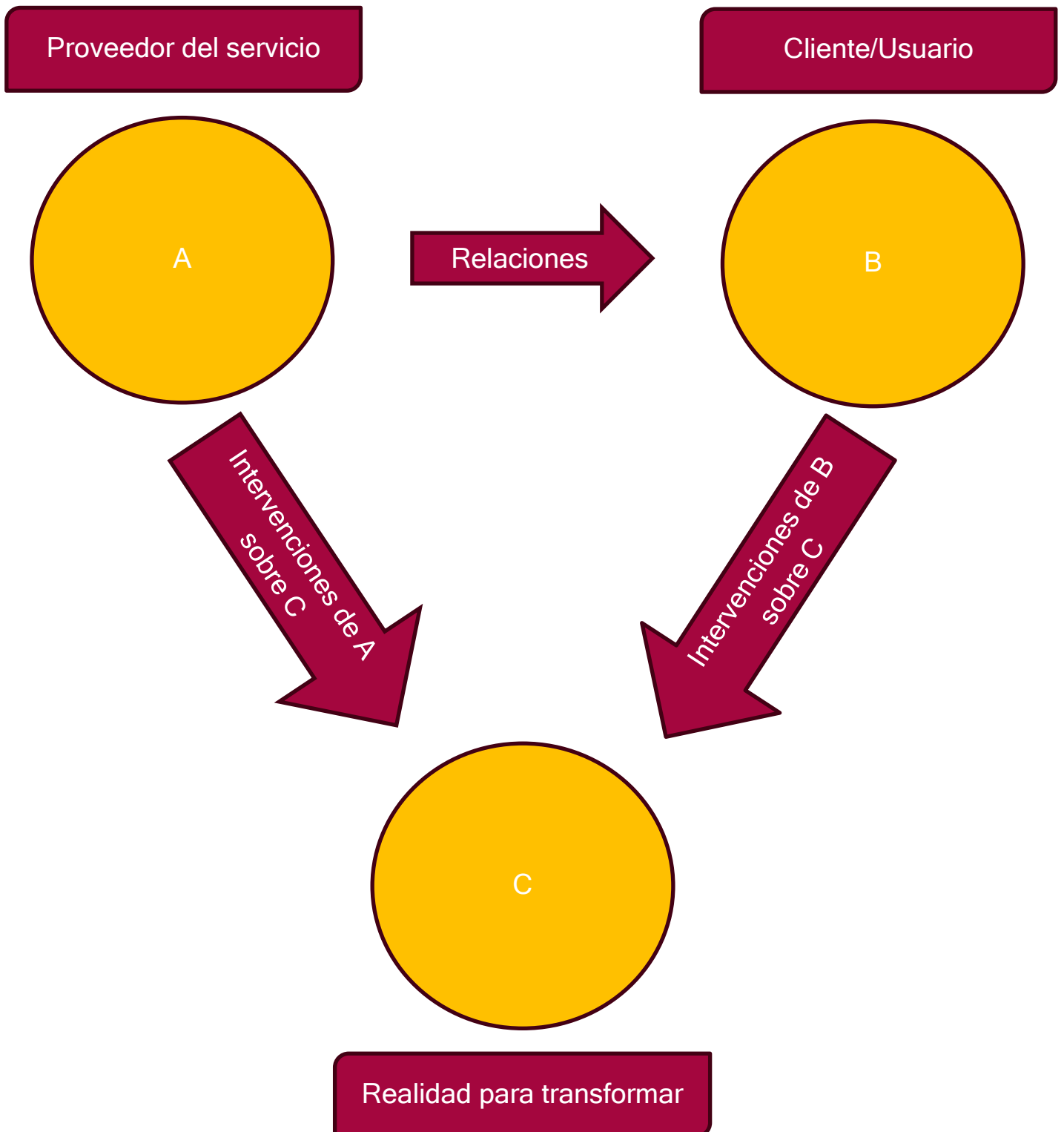

## QUE ES UN SERVICIO

- Un servicio es una operación que pretende generar un cambio de estado en una realidad “C”, que es poseída o consumida por “B”, a través de la acción de un proveedor “A”, a solicitud de “B”. Muchas veces el cambio producido por “A” se genera en colaboración con “B”, pero sin conducir a la producción de un bien que pueda circular en la economía independiente de “C”.

## QUE ES EL DISEÑO DE SERVICIO

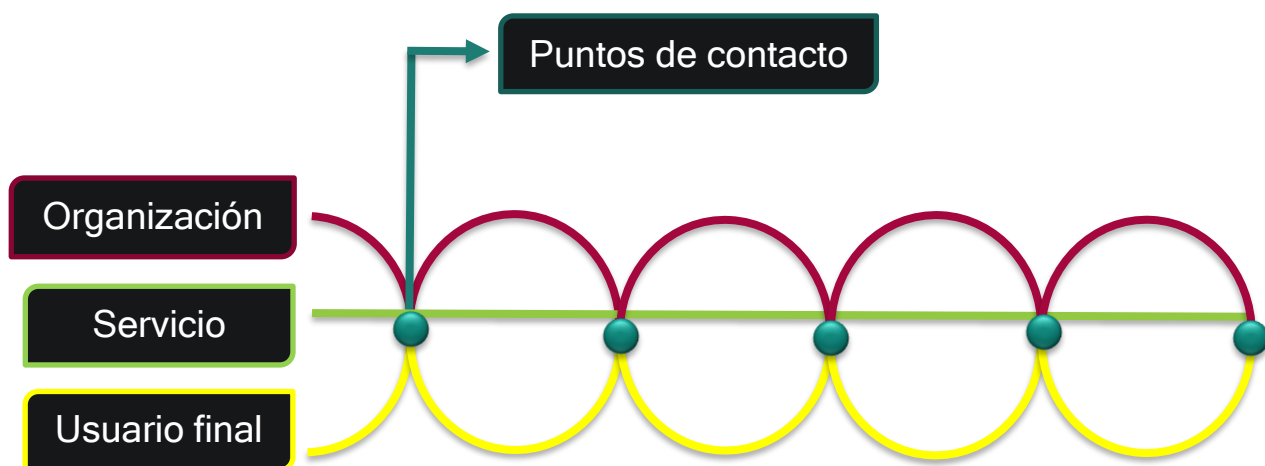

- El diseño de servicios es una subdisciplina del Diseño que busca generar valor tanto para las personas que quieren el servicio como para quienes lo proveen. Es capaz de proyectar experiencias significativas a través de propuestas útiles, deseables y memoriales para las personas, y eficientes y efectivas para las organizaciones, haciéndose cargo del desarrollo estratégico (propuesta de valor, concepto y sistema) y del desarrollo operativo del servicio (diseño de los tangibles e intangibles que hacen interactuar a las personas con la organización).

## QUÉ ES UN ARQUETIPO

- Busca comprender grupos específicos de usuarios a través de la segmentación de mercados o comunidades. Existen distintas maneras de hacer una construcción arquetípica. Estos grupos específicos de usuarios poseen rasgos esenciales y características en común que, a la vez, son - diferenciados de otros grupos.
- Para este trabajo en creación de un emprendimiento, en este caso la creación de un estudio de diseño para personalización automotriz tipo tatuaje en vinilo, se analizaron los diferentes tipos de usuario que tienen un automóvil enfocándose en los aficionados por los automotores quienes se caracterizan por su amor al vehículo y deseo de personalizarlo, pues, aunque muchos puedan tener el mismo automóvil, misma marca y generación, al personalizarlo lo vuelve único para el usuario.

## Que es personalización

- El diseño personalizado atiende directamente a las necesidades del usuario, presentando así una interfaz dinámica en donde se incentive la interacción y la permanencia en la plataforma. Esto directamente afecta a la experiencia del usuario, la cual mejora drásticamente.
- Es presentar una visión humanista sobre la concepción del hombre como poseedor de características individuales únicas, la personalización como alternativa de diseño producción y mercado presenta alternativas a un sistema de economías de escala donde se trabaja con modelos matemáticos del hombre-consumidor y se desconoce su diversidad y complejidad a favor de la estandarización y la masificación, “La piedra angular de la economía es la idea del hombre de perfecta razón, que sabe lo que prefiere y puede ordenarlo desde lo que más hasta lo que menos desea. El hombre económico racional está consciente de todas las opciones que tiene y jamás falla al escoger aquellas que le proporcionan la mayor satisfacción, sin importar cuántas pueda haber, ya que posee poderes de computación ilimitados. Es capaz de enfrentarse al mundo real en toda su complejidad sin sentir horror ante los más temibles cálculos de probabilidad y realizando aquello en que los beneficios exceden a los costos” (Campbell, 1989: 138).

## Tipos de vehículos

- Carros Sedán

Estos pueden ser unos de los más populares en Colombia. Estas clases de carros se destacan por tener cuatro puertas, un maletero separado por si lo tuyo es viajar; con suficiente espacio para acomodar perfectamente a cinco pasajeros. Este tipo de carro también es muy conocido por su eficiencia en gasolina, lo que lo convierte en una excelente opción si lo que buscas es un vehículo de uso diario.

- Hatchbacks

Los Hatchbacks también son muy populares en el mercado automotriz. A diferencia de los sedanes, estos **tipos de vehículos** cuentan con un maletero integrado con el área de pasajeros, lo que puede ofrecerte mayor flexibilidad en cuanto a espacio de carga. Estas clases de carros usualmente cuentan con un diseño compacto, lo que puede lograr que sean ideales para transitar en ciudades con alto tráfico. Además, al igual que los carros sedán, son eficientes en el consumo de combustible.

- SUVs (Vehículos Utilitarios Deportivos)

Últimamente, las SUVs han ganado mucha popularidad debido a su robustez y versatilidad. Esta **categoría de vehículos** te puede ofrecer una mayor altura sobre el suelo, lo que le permite enfrentar terrenos irregulares con mayor facilidad, así que, si lo tuyo es ir al campo durante el fin de semana, podrías considerar esta opción. Las SUVs suelen tener tracción en las cuatro ruedas y amplios espacios interiores, son ideales para familias grandes o si eres amante de viajar en carretera.

- Pick-ups

Este **tipo de vehículo** es una gran opción si necesitas un vehículo tanto para ir al trabajo como para viajar. Estas camionetas te ofrecen una zona de carga abierta en la parte trasera, lo que es ideal para transportar mercancía o equipos de trabajo. Estas, también han tomado mucha popularidad en los últimos tiempos y son perfectas para quienes viven en zonas rurales y montañosas, porque su tracción y resistencia permiten enfrentar terrenos difíciles.

- Coupés

Estos **tipos de vehículos** son de dos puertas que suelen tener un diseño deportivo y elegante. Aunque pueden llegar a no ser tan comunes, los coupés podrían ser tu opción ideal si buscas un automóvil con un toque de estilo y rendimiento. El tamaño compacto de esta **clase de carro** lo hace muy ágil, y se vuelve un favorito para quienes buscan una experiencia de conducción más dinámica.

- **Convertibles**

Los convertibles ofrecen una experiencia de conducción única gracias a su techo retráctil, aunque, al igual que el coupé este tipo de vehículo tampoco es muy usual, de igual forma, puede ser una opción atractiva si lo tuyo es andar con el cabello al viento y buscas un carro con un toque de lujo. Los convertibles pueden ser un poco más costosos que otras **clases de carros**, pero su diseño llamativo y la posibilidad de conducir al descubierto lo hacen una elección deseada por muchos.

- **Minivans**

Las minivans son pensadas principalmente para las familias grandes o para quienes necesitan mucho espacio interior, ya que estas pueden acomodar entre siete y ocho pasajeros, además que ofrecen un gran espacio de carga. En Colombia este tipo de vehículos son comúnmente usados para viajes largos en familia o transportar grupos grandes, es decir, ¡Perfectas para las vacaciones!

- **Vehículos eléctricos**

Estos vehículos han empezado a ganar mucho terreno últimamente. Estos **tipos de vehículos** se caracterizan y — como su nombre lo indica —, por funcionar completamente con electricidad, lo que los convierte en una opción ecológica y eficiente en términos de consumo energético. Aunque la infraestructura de carga para estos vehículos aún está en proceso de mejora, cada vez son más los colombianos que optan por este tipo de carro gracias a sus beneficios ambientales y económicos a largo plazo.

### Estudios sobre Diferencias de Género en el Trabajo:

- Un estudio publicado en la Revista de Psicología Organizacional revela que, en general, las mujeres tienden a ser más meticulosas en tareas que requieren precisión y atención a los detalles, debido a su mayor enfoque en la exactitud y la calidad del trabajo.
- Investigaciones en el campo de la psicología y la gestión del talento, como las publicadas por la American Psychological Association, muestran que las mujeres suelen ser más detallistas y perfeccionistas en áreas que involucran precisión y cuidado en el trabajo.

“Gender Differences in Performance: Evidence from American Law Schools”  
(2014)

Resumen:

- Este estudio examina las diferencias en el rendimiento académico y laboral entre hombres y mujeres. Los hallazgos sugieren que las mujeres tienden a ser más detallistas y precisas en sus tareas, lo que puede traducirse en un rendimiento superior en trabajos que requieren atención meticulosa.

Investigación sobre Atención al Detalle:

“The Influence of Gender on Multitasking and Attention to Detail” (2016)

Resumen:

- Este estudio explora cómo el género puede influir en la capacidad de multitarea y la atención al detalle. Los resultados indican que las mujeres suelen tener una mayor capacidad para realizar múltiples tareas con atención a los detalles, lo que es beneficioso en trabajos que requieren precisión.

Psicología del Trabajo y Género:

“The Role of Gender in Work-Related Behavior and Attitudes” (2009)

- Este artículo revisa cómo el género influye en comportamientos laborales y actitudes. Destaca que las mujeres tienden a ser más detallistas en su enfoque laboral, lo que puede influir positivamente en trabajos que requieren precisión y minuciosidad.

Estudio sobre Perfeccionismo en el Trabajo:

“Perfectionism and Gender: A Study of Professional Perfectionism” (2011)

- Este estudio examina el perfeccionismo profesional y cómo se manifiesta en diferentes géneros. Encuentra que las mujeres a menudo tienen estándares más altos para el perfeccionismo y la atención al detalle, lo cual se refleja en su rendimiento laboral.

### Diferencias en Habilidades de Resolución de Problemas:

#### “Gender Differences in Problem-Solving Strategies and Performance” (2018)

- Este artículo aborda cómo los hombres y las mujeres abordan la resolución de problemas y las diferencias en sus enfoques. Destaca que las mujeres suelen ser más meticulosas y detallistas en sus estrategias, lo que puede resultar en una mejor atención al detalle en tareas complejas.

### Estudio sobre Habilidades de Observación:

#### “Gender Differences in Observation and Attention to Detail” (2015)

- Este estudio investiga las diferencias en habilidades de observación y atención al detalle entre géneros. Concluye que las mujeres tienden a tener una mayor capacidad para notar detalles finos, lo cual es valioso en tareas que requieren una observación minuciosa.

### Psicología y Cognición:

#### “Cognitive and Perceptual Abilities: A Gender-Based Perspective” (2013)

- El estudio explora las diferencias en habilidades cognitivas y perceptuales entre hombres y mujeres, destacando que las mujeres a menudo tienen una mayor capacidad para procesar detalles finos, lo cual es beneficioso en roles que requieren atención al detalle.

## Mercado Empresarial

### Objetivos (general y específicos)

#### General:

Desarrollar y ofrecer soluciones innovadoras de personalización automotriz mediante vinilos de corte inspirados en el arte del tatuaje, que permitan a los propietarios de vehículos expresar su identidad única, proporcionando productos de alta calidad, durabilidad y diseño exclusivo, mientras se posiciona la marca como un referente en la industria de personalización automotriz.

### Específicos:

1. Desarrollar una línea de diseños exclusivos de vinilos de corte inspirados en el arte del tatuaje, adaptados a diferentes estilos de vehículos, con el fin de ofrecer opciones personalizadas para diversos segmentos del mercado.
2. Evaluar la percepción de los consumidores sobre la personalización automotriz con vinilos inspirados en tatuajes, a través de encuestas y análisis de mercado, para comprender las preferencias y las tendencias de consumo dentro del nicho objetivo.
3. Establecer alianzas estratégicas con estudios de tatuajes, diseñadores gráficos y artistas especializados para co-crear colecciones limitadas de vinilos, fortaleciendo la autenticidad y el vínculo emocional con el público amante de los tatuajes.
4. Investigar y seleccionar materiales de vinilo de alta calidad y durabilidad que aseguren una larga vida útil en condiciones diversas (clima, abrasión, etc.), garantizando que los productos sean funcionales y resistentes a largo plazo.
5. Crear una estrategia de marketing digital en plataformas sociales (Instagram, TikTok, YouTube) para promover los vinilos de corte, destacando casos de éxito de clientes y mostrando el proceso de personalización, con el objetivo de aumentar el reconocimiento de marca y generar ventas directas.
6. Analizar el impacto económico de la personalización automotriz mediante vinilos de corte, con el fin de determinar la viabilidad comercial y el potencial de crecimiento a corto y largo plazo en el mercado local y nacional.
7. Diseñar y lanzar un servicio de personalización en línea, donde los clientes puedan visualizar y seleccionar los diseños de vinilos para sus vehículos, permitiendo una experiencia de compra fácil y accesible.

## FASES PARA LOGRAR OBJETIVOS

### Reconocimiento de mercado actual

- Asistir a feria mcmShow y feria del automovil
- Realización de entrevista para quienes realizan la aplicación del wrap en miami y argentina (internacional)
- Análisis de la observación en la feria
- Análisis de resultados de entrevista
- Análisis de herramientas

### Ideación y maquetación

- Inicio de creación de prototipos
- Consolidación de prototipos
- Comprobación de funcionalidad de prototipos
- Practica con prototipos en trabajo de campo real
- Análisis de funcionamiento en trabajo de campo
- Análisis de acabados con prototipos

### Empalme y desarrollo

- Realización del curso Onploter virtual
- Análisis de proceso técnico
- Manejo de herramientas (trabajo de campo)
- Unión de bocetación
- Consolidación de bocetos

### Papeleo y registros

- Creación de manual empresarial
- Inscripción en cámara de comercio
- Análisis financiero de todo el proyecto
- Consolidación del documento final de tesis

## Financiación y consolidación

- Análisis de materiales y costos
- Consolidación de materiales
- Consolidación de costos (inversión)
- Inicio de pilotos (prácticas reales en vehículos)
- Depuración de viabilidad (herramientas funcionales)

## COMPETENCIA DE MERCADO

Estudio de mercado que se encuentra en la ciudad de Bogotá que presta el servicio de personalización vehicular por medio del vinilo automotriz.

### Impulso digital:

- Empresa que presta el servicio de rotulación vehicular, impresión de vinilo para publicidad, imprimen en vinilo adhesivo y aplican sobre el vehículo.

### Roland:

- Las Roland DG han rotulado desde un tanque rosado hasta un auto de carreras ganador de NASCAR. La familia de impresoras TrueVIS™ ofrece una selección de modelos eco-solventes y látex para adaptarse a sus necesidades específicas de rotulación de vehículos.

### 3M:

- Ofrece detallado, cobertura parcial y total, Tapón de gasolina, estribo, rayas de autos de carreras, eliminación de cromados, techo y cambio total de color, por medio de la utilización de vinilos con detalle o unicolor al vehículo.

### Mas-Plotter

- Aplica diseño en vinilo adhesivo decorativo para personalizar tus autos. Diferentes modelos disponibles. Fácil instalación, resistente al agua y al sol, manejan diseños predeterminados según la marca del automóvil.

#### Variance Auto:

- Ofrece coberturas de vinilo automotriz y aplicación de estas como: imitación carbono, estilo camaleón, efecto metalizado, acabado brillante o mate, sus láminas de vinilo están disponibles en una amplia gama de referencias para adaptarse a todos los estilos. Tanto si opta por un vinilo total como parcial.

#### Modificars Bogotá:

- Ofrece un amplio servicio de polarizado, forrado automotriz y películas de seguridad además de partes de automóviles para modificación, el vinilo que aplican es de alta calidad de manera total en el vehículo.

### ESTUDIO DE COMPETENCIA DE MERCADO

- El nicho de mercado de este tipo de negocio se encuentra entre la avenida Boyacá y la calle 134, donde el punto de encuentro central (donde hay más cantidad de estos negocios) es sobre la carrera 30 y la avenida Chile.
- Al realizar el estudio de competencia en el mercado es posible analizar que, aunque si existen varios negocios para la personalización de automóviles con vinilo, ninguno de estos ofrece la misma solución que Vinilos Tattoo, pues estos no ofrecen diseño personalizado tipo estencil de tatuaje, no manejan estudio de personalidad y gustos de sus clientes ni ofrecen un diseño libre para el automóvil tipo tatuaje.
- Es posible concluir que el potencial comercial para Vinilos Tattoo funcionara de manera óptima.

## ESTUDIO DE COMPETENCIA DE MERCADO SEGÚN COMPONENTES DE VINILOS TATTOO



### KT Detailing Wrap:

- Prestan el servicio de manera normal, como en los demás talleres de wrap automotriz, no manejan ningún tipo de requerimiento de calidad más allá de seguir la aplicación recomendada desde el fabricante del vinilo, manejan las herramientas comerciales.



### D-Wraps:

- Prestan el servicio de aplicación de wrap en motocicletas, manejan wrap de tipo media alta calidad (calidad media utilizando herramientas comerciales y siguiendo requerimientos de fabricante del vinilo).



### Car Wrapping SAS

- Realizan la aplicación del vinilo al aire libre, sus acabados no son del todo limpios, utilizan vinilo de alta calidad y sus precios son elevados, manejan recomendaciones del fabricante y utilizan herramientas comerciales.

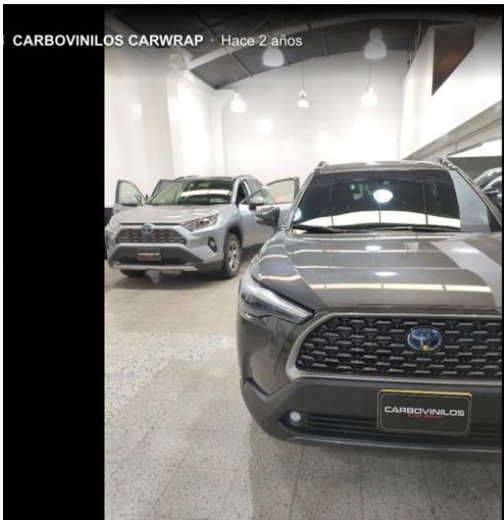

### Carbovinilos CARWRAP

- Realizan la aplicación de, vinilo de forma profesional en un área cubierta y limpia, en la misma atienden más de un automóvil, utilizan herramientas comerciales y vinilos de la más alta calidad.



## Arte&Limitado

- Realizan la aplicación del vinilo en un espacio cubierto que tiene espacio para un solo auto, imprimen y venden el vinilo por metros y rollos, aplican con herramientas comerciales y utilizan vinilos de Alta y media alta calidad.

## MERCADO OBJETIVO

### 1. Amantes del Tatuaje y la Cultura Alternativa

#### Perfil:

- Personas con tatuajes o interesadas en la cultura del tatuaje (jóvenes y adultos).
- Buscan expresar su identidad de manera única y alternativa.
- Les atraen las subculturas urbanas, como el punk, el rock, el hip hop o el street art.

#### Características:

- Valoran la estética y la autenticidad.
- Se sienten atraídos por todo lo que tenga relación con la autoexpresión a través del cuerpo y los objetos que utilizan.

#### Comportamiento de compra:

- Están dispuestos a invertir en productos que los ayuden a manifestar su estilo y personalidad, como los vinilos personalizados para su vehículo.

## 2. Propietarios de Vehículos Personalizados

### Perfil:

- Personas que ya tienen experiencia en personalizar vehículos o motocicletas.
- Pueden ser entusiastas del tuning, los autos clásicos o los vehículos de edición limitada.

### Características:

- Buscan siempre nuevas formas de personalizar sus autos para hacerlos más únicos.
- Prefieren productos que les permitan modificar detalles sin afectar la estructura del vehículo.

### Comportamiento de compra:

- Dispuestos a pagar por productos exclusivos que reflejen su pasión por los autos y la personalización.
- Buscan soluciones rápidas, de fácil aplicación y que no dañen la pintura del vehículo.

## 3. Jóvenes Adultos y Millenials (18-35 años)

### Perfil:

- Personas jóvenes, creativas, y con una fuerte presencia en redes sociales.
- Les interesa la estética, la moda y la cultura urbana.
- A menudo, están en búsqueda de experiencias de marca que se alineen con sus valores de individualidad y originalidad.

### Características:

- Buscan maneras de sobresalir y destacarse, a través de su estilo personal, especialmente en plataformas visuales como Instagram o TikTok.
- Prefieren productos personalizables, prácticos y fáciles de instalar.

**Comportamiento de compra:**

- Compradores impulsivos, influenciados por recomendaciones de amigos, influencers y la moda.
- Buscan productos que no solo sean funcionales, sino que también les permitan expresar su estilo único.

**4. Dueños de Vehículos de Alto Valor o Autos de Colección****Perfil:**

- Propietarios de vehículos de lujo, deportivos o autos clásicos.
- Buscan personalizar sus autos sin comprometer la integridad ni el valor del vehículo.

**Características:**

- Son muy exigentes con la calidad y el diseño de los productos que utilizan.
- Prefieren la personalización de bajo impacto que no afecte el valor del vehículo.

**Comportamiento de compra:**

- Buscan productos exclusivos y de alta gama que mantengan la estética del auto, pero con toques distintivos.
- Se enfocan en la calidad del vinilo y la durabilidad del material.

**5. Entusiastas del Diseño Gráfico y el Arte**

**Perfil:** Personas creativas, como diseñadores gráficos, artistas visuales, o incluso personas con un gran interés por el arte.

- Pueden ser tanto hombres como mujeres, con un fuerte aprecio por el arte y el diseño.

**Características:**

- Buscan productos que tengan una fuerte carga estética, que sean únicos y bien diseñados.
- Están interesados en productos personalizados y colaborativos.

**Comportamiento de compra:**

- Se sienten atraídos por la idea de colaborar en el diseño de sus vinilos o elegir entre colecciones limitadas que resalten su estilo artístico.
- Prefieren opciones que les permitan poner su toque personal en el diseño.

## **6. Propietarios de Motocicletas**

### **Perfil:**

- Personas que tienen motocicletas y están en busca de formas personalizadas de destacar sus vehículos.
- Este grupo valora mucho la personalización y las modificaciones que den una estética única y llamativa a sus motos.

### **Características:**

- Amantes de la cultura motera, el estilo de vida sobre ruedas y la personalización.
- Buscan diseños audaces y únicos para reflejar su estilo de vida y personalidad.

### **Comportamiento de compra:**

- Interesados en vinilos de corte resistentes, que no solo embellezcan la motocicleta, sino que también aguanten las condiciones externas.
- Prefieren productos de fácil aplicación y que no interfieran con el rendimiento de la moto.

## **7. Amantes de la Cultura Street (Skate, BMX, Música Urbana)**

### **Perfil:**

- Jóvenes que siguen las tendencias de la cultura urbana: skate, BMX, música rap, reggaetón, entre otros.
- Buscan maneras de mostrar su estilo personal a través de su vestimenta, accesorios y vehículos.

**Características:**

- Personas que buscan personalizar objetos cotidianos (ropa, motos, vehículos) para hacerlos más representativos de su estilo de vida.
- Aprecian la personalización y los toques de arte urbano.

**Comportamiento de compra:**

- Buscan productos accesibles y modernos que sigan las tendencias actuales de la cultura street.
- Valoran la estética rebelde y auténtica de los diseños.

**8. Padres de Familia que Buscan Personalización Sutil****Perfil:**

- Personas que desean personalizar su vehículo, pero prefieren una personalización discreta y no tan radical.
- Pueden ser padres de familia o profesionales que buscan dar un toque único a su auto sin hacer un cambio extremo.

**Características:**

- Prefieren diseños sutiles y elegantes, que no llamen demasiado la atención pero que aún reflejen su estilo personal.
- Buscan opciones que les den exclusividad sin perder la sobriedad y la funcionalidad del vehículo.

**Comportamiento de compra:**

- Están dispuestos a pagar por vinilos que ofrezcan una personalización elegante, sin comprometer la apariencia profesional de su automóvil.

**Resumen de los Usuarios:**

- Amantes del tatuaje y la cultura alternativa.
- Propietarios de vehículos personalizados (tuning, autos deportivos).

- Jóvenes adultos y millenials interesados en la autoexpresión.
- Propietarios de vehículos de lujo o autos de colección.
- Diseñadores gráficos y amantes del arte visual.
- Motociclistas.
- Amantes de la cultura street (skate, BMX, música urbana).
- Padres de familia o profesionales que buscan una personalización discreta.

### **Análisis de usuarios:**

- Cada uno de estos segmentos tiene motivaciones diferentes, pero todos comparten el deseo de expresar su identidad personal a través de su vehículo. Adaptando la oferta de Vinilos Tattoo a las características y necesidades de estos usuarios es posible crear un producto más atractivo y dirigido específicamente a cada tipo de consumidor.

### **Clubs a tener en cuenta:**

- **Automóvil club de Colombia** (*presidente: Ricardo Morales Rubio*)
- **Club los tortugas** (*presidente: Luis Eduardo Abondano*)
- **Club saltamontes** (*presidenta: Sandra Briceño*)
- **Escudería los topos** (*presidente: Jorge Iván Bedoya*)
- **Club paisas trochando** (*Nelson Velázquez*)
- **Research business training** (*Presidente: Carlos Soller*)
- **Club A-1** (*presidente: Mario Rojas*)
- **Colombia rally team club** (*Presidenta: Martha Tejada*)
- **Autodromos** (*Gerente: Claudia Lozano*)

### **El automóvil como extensión del usuario:**

- La idea de que el automóvil de una persona es una extensión de sí misma tiene una base sólida tanto en la psicología como en las ciencias sociales.

### **1. La Psicología del Espacio Personal:**

El concepto de "espacio personal" en psicología hace referencia al área física que una persona considera como suya, en la cual se siente segura y cómoda.

El automóvil, al ser un lugar donde las personas pasan una cantidad significativa de tiempo, puede considerarse una extensión de este espacio personal. Al igual que un hogar, el coche es un entorno que, aunque más móvil, tiene una función importante en el sentido de ofrecer comodidad, seguridad y autonomía. Las personas personalizan sus vehículos de acuerdo con sus necesidades, gustos y preferencias, lo que refuerza la idea de que el auto es una parte extendida de sí mismas.

## **2. La Teoría de la Identidad y la Expresión Personal:**

El automóvil como medio de expresión personal es un concepto respaldado por la teoría del símbolo social. La idea es que las personas usan objetos, como el automóvil, para construir y proyectar su identidad social. Esto se ve en la personalización de vehículos, que permite a los dueños reflejar su personalidad, intereses y valores. Desde los colores hasta los adornos y, en este caso, los vinilos inspirados en tatuajes, todo se convierte en una forma de autoexpresión. Así como las personas se tatúan el cuerpo como una forma de marcar su identidad, personalizan sus autos para que estos representen su "yo" de manera visual.

**Ejemplo:** Al igual que las personas escogen ropa que les representa, decoran su auto para que sea un reflejo de sus gustos y estilo de vida. La decisión de personalizar un vehículo con vinilos inspirados en tatuajes es una manifestación visible de este deseo de expresar quiénes son.

### **PLAN DE MERCADEO:**

- Ofertas, regalos, premios, sorteos y cupones redimibles directamente con el servicio consiguiendo más:
  - Promoción
  - Divulgación
  - Fidelización de los clientes.

- Innovación en la metodología de personalización de automóviles tipo tatuaje logrando alcanzar:
  - Artistas del tatuaje potenciales trabajadores
  - Reconocimiento por exclusividad
  - Empresa innovadora en personalización del arte en vinilo.
  
- Empresa de personalización automotriz que le apuesta a las mujeres por su alto nivel de atención al detalle, creatividad y perfeccionismo fomentando:
  - Empleo para mujeres
  - Minimización de des empleabilidad en la población femenina
  - Participación femenina en un campo visto para lo masculino
  - Reconocimiento por detallado en personalización vehicular

<https://rockcontent.com/es/blog/plan-de-marketing/>

## ENFOQUE DEL PROBLEMA

Pregunta central:

¿Cómo la personalización automotriz mediante vinilos de corte inspirados en el arte del tatuaje puede transformar la forma en que los individuos expresan su identidad personal a través de sus vehículos, y qué impacto tiene en la percepción de marca, el mercado objetivo y las tendencias de consumo en la industria automotriz?

Problema:

- Para comenzar a plantear la problemática que intenta resolver Vinilos Tattoo es necesario reconocer la cantidad de hombres y mujeres que habitan actualmente en la ciudad de Bogotá es de:

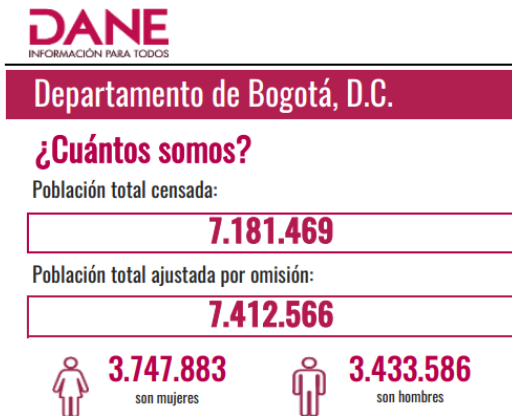

- La tasa de desempleo (TD) para las mujeres en Bogotá se redujo 0,5 puntos porcentuales (p.p.), al pasar de 11,9 % en el trimestre móvil febrero-abril de 2023 a 11,4 % en el mismo periodo de 2024, de acuerdo con el último informe publicado por el Departamento Administrativo Nacional de Estadística (DANE).
- En total, hubo 253.350 mujeres desempleadas en el trimestre móvil febrero-abril de 2024, un incremento de 8.440 mujeres frente al mismo trimestre de 2023, lo que significó un aumento de 3,4 %, el cual fue menor al de la fuerza de trabajo (8,1 %), lo que explica la contracción en la TD.
- La TD de los hombres en Bogotá disminuyó 0,8 p.p., al pasar de 9,7 % en el trimestre móvil febrero-abril de 2023 a 8,9 % en el mismo periodo de 2024. En total, hubo 218.871 hombres desempleados en el trimestre móvil febrero-abril de 2024, 10.890 hombres menos respecto al mismo periodo del año anterior; es decir, una disminución de 4,7 %.
- La tasa de ocupación (TO) de las mujeres en la capital aumentó 4,0 p.p., al pasar de 53,1 % en el trimestre febrero-abril de 2023 a 57,0 % en el mismo periodo de 2024. Esto se tradujo en la entrada de 157.841 mujeres a la población ocupada; es decir, un incremento de 8,7 % en la población ocupada de las mujeres respecto al mismo periodo del año anterior. **El total de mujeres**

**ocupadas** pasó de 1.816.771 en el trimestre febrero-abril de 2023 a **1.974.612** en el mismo periodo de 2024.

- Por su parte, la TO de los hombres se incrementó 2,5 p.p., al pasar de 69,7 % en el trimestre febrero-abril de 2023 a 72,2 % en el mismo periodo de 2024. Esto significó un aumento de 103.012 **hombres que se vincularon a la población ocupada**, al pasar de 2.132.556 personas en el trimestre febrero-abril de 2023 a **2.235.569** en el mismo periodo de 2024. Esta cifra significó un aumento de 4,8 % de la población ocupada de los hombres, con relación al mismo periodo del año anterior.
- La conclusión a la que se puede llegar es que, aunque la tasa de ocupación de las mujeres para el periodo 2024 aumento mas que la tasa de ocupación que de los hombres es evidente que la (TO) de los hombres a comparación con la de las mujeres es mayor, pues la diferencia de mujeres ocupadas de 1.974.612 y los hombres de 2.235.569 es de 350.957 mujeres que no están teniendo las mismas posibilidades que los hombres en la ciudad de Bogotá según el D departamento administrativo nacional de estadística (DANE).
- [www.dane.gov.co](http://www.dane.gov.co)
- [www.mujer.gov.co](http://www.mujer.gov.co)
- [www.bogota.gov.co](http://www.bogota.gov.co)

#### Problemáticas:





1. En cuanto a la personalización de tatuajes, hay muchas personas que optan por crear el diseño desde cero para conseguir un resultado único. Sin embargo, hay otras que no tienen problema en dejar que sea el profesional quien lo diseñe.
2. Saber manejar cada una de las herramientas desde las digitales (Procreate) hasta las técnicas (para diseñar, depilar y aplicar el vinilo).
3. Tener buena cortadora de plotter.
4. Diseño de espacio de trabajo óptimo para el desarrollo de aplicación.



## 5. Capacitación de aplicación, manejo y diseño del vinilo automotriz.

## FUNDAMENTACIÓN DEL PROBLEMA

## Reconocimiento de las herramientas:

HERRAMIENTA	PROS	CONTRAS
<p>Espátula de aplicación dura:</p> 	<p>Su morfología es clara.</p>	<p>No permite un agarre fuerte debido al mango poco ergonómico, pues es fácil que se resbale ya que no se ajusta al agarre de la mano.</p>
<p>Espátula de aplicación flexible:</p> 	<p>No representa ningún tipo de riesgo ante el automóvil, sin embargo, si esta herramienta es mal utilizada podría rayar o marcar el vinilo.</p>	<p>Esta herramienta no tiene morfología clara por lo que se puede utilizar por cuál era de los dos lados.</p> <p>Representa posibles dolores a la muñeca al tener que hacer tanta presión para colocar el papel.</p>
<p>Guantes de poliestireno:</p> 	<p>No representa ningún tipo de riesgo ante el automóvil.</p> <p>Se deslizan con facilidad y no generan rayones ni marcas.</p> <p>Son para pegar bien el papel en los bordes externos del automóvil.</p>	<p>Esta herramienta no tiene morfología clara por lo que se puede utilizar por cuál era de los dos lados.</p> <p>Representa posibles dolores a la muñeca al tener que hacer tanta presión para colocar el papel.</p> <p>No hay diferentes tallas.</p>

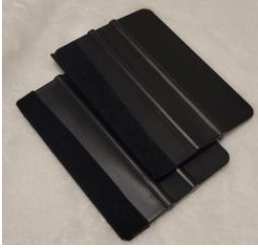
<p>Herramientas para remover y aplicar vinilo:</p> 	<p>Estas herramientas son doble punta por lo que en una sola se pueden encontrar dos o más funciones.</p> <p>Su morfología es como la de un rotulador por lo que puede ser fácil de utilizar y no genera daños en la muñeca.</p>	<p>Después de cierto tiempo si genera dolor en los dedos corazón, índice y pulgar.</p>
<p>Imanes:</p> 	<p>Ayudan a sostener el vinilo mientras que simultáneamente se va aplicando el vinilo.</p>	<p>N. A</p>
<p>Organizador de manga:</p> 	<p>Se ubica en cualquier parte del brazo de la muñeca al hombro.</p> <p>Se ubican diferentes herramientas en sus respectivos bolsillos o imantarse.</p>	<p>Pueden generarse Algunos rasguños según posicionamiento del brazaletes.</p>
<p>Bisturí redondo:</p> 	<p>Esta herramienta es utilizada para cortar el vinilo sin tener el miedo a que se corte de más o se vaya por otro lado el corte donde no es deseado.</p>	<p>N. A</p>
<p>Bisturí 30 grados:</p> 	<p>Esta herramienta se usa para cortar entre las rendijas del vehículo a donde no es tan fácil de llegar de manera profunda.</p>	<p>El material al ser metálico representa riesgos de rayones al automóvil o cortadas involuntarias al operario.</p>

<p>Cinta de corte:</p> 	<p>Herramienta de corte, pues se aplica en los bordes donde van ciertos cortes del vinilo que son necesarios de hacer más rápidos.</p>	<p>N. A</p>
<p>Espátula con borde de fieltro:</p> 	<p>Fortalece los acabados después de haber aplicado el vinilo, esta herramienta presenta los mismos Su morfología es más clara.</p>	<p>El agarre es incómodo y doloroso después de un tiempo.</p>
<p>Cortador de vinilo:</p> 	<p>Corta el vinilo de manera más fácil sin necesidad del bisturí.  Su morfología es clara.</p>	<p>N. A</p>
<p>Bisturí de seguridad para cortes altos y bajos:</p> 	<p>Ayuda a cortar el papel guiando la mano hacia arriba y también hacia abajo.  Gracias a su protector plástico evita posibles rayones al auto o cortes al operario.</p>	<p>N. A</p>

## Reconocimiento automotriz por aplicación de vinilo total:

Daños

Feria MCM Show



- Daños por utilización de herramientas y descuidos con bisturí.
- Posicionar las herramientas de mala manera en el vehículo.
- Mal manejo de bisturíes al terminar el corte con velocidad, se pueden rayar las luces del auto.

## MALOS ACABADOS



- Mal sellado de vinilo.
- Mala utilización de calor en curvas.
- Mucho estiramiento de vinilo.

## PROPUESTA DE VALOR VINILOS TATOO

En Vinilos Tattoo, no solo te ofrecemos una experiencia de personalización automotriz única, sino que también marcamos la diferencia en nuestra comunidad. Nuestra propuesta combina creatividad excepcional, atención meticulosa al detalle y un profundo compromiso social.

- **Personalización Artística:** Nos especializamos en crear diseños de vinilo personalizados desde los diferentes estilos del tatuaje que reflejan tu personalidad y hacen que tu vehículo se destaque. Cada diseño es ejecutado con precisión y cuidado por nuestro equipo de mujeres capacitadas y apasionadas por el arte del tatuaje y de la aplicación de vinilos.

- **Compromiso Social:** Al elegirnos, no solo estás personalizando tu vehículo, sino también apoyando una causa social significativa. Proporcionamos empleo y capacitación a mujeres capacitadas pero desempleadas en Bogotá, empoderándolas con habilidades valiosas y oportunidades laborales.
- **Espacio de Trabajo Optimizado:** Nuestro espacio de trabajo, diseñado por una experta en diseño industrial, está especialmente creado para optimizar cada etapa del proceso. Desde la conceptualización hasta la aplicación final del vinilo, cada detalle está pensado para garantizar eficiencia y calidad.
- **Combinamos Creatividad con Compromiso:** En Vinilos Tattoo, tu elección tiene un impacto positivo. Ofrecemos no solo un acabado artístico y de alta calidad para tu vehículo, sino también una oportunidad para contribuir al cambio social.

## DESARROLLO PROPUESTA DE SERVICIO:

(Pasos para contratar el servicio de personalización con Vinilos Tattoo)

### Consulta:

- **Contactarnos:** Comunícate con nosotros a través de nuestros diferentes canales de atención como: WhatsApp, Instagram, Facebook o LinkedIn.
- **Primera reunión:** Programas tu una cita para informarnos tus ideas y aclarar generalidades para la personalización de tu vehículo y realizar la fotografía de tu vehículo.

### Diseño y Presupuesto:

- **Asesoramiento:** El equipo te ayudará a definir el diseño que deseas, ya sea que tengas una idea clara o necesites inspiración además de localizar el lugar exacto del vehículo donde deseas aplicar el vinil tattoo.
- **Cotización:** Basándonos en el diseño y el tipo de vinilo seleccionado, te daremos el exacto. Este presupuesto incluirá el costo desde el diseño, el material y la mano de obra.

### Confirmación:

- **Revisión - Aprobación:** Revisas y apruebas el diseño final que nuestras trabajadoras crearon para ti, analizas el presupuesto y realizaremos ajustes (si es necesario) según tus comentarios.
- **Contrato:** Te damos un documento de contratación con detalle del proyecto, los plazos y los términos de pago. [7]

### Preparación 1:

- **Entrega del automóvil:** Llevas tu vehículo al estudio de diseño Vinilos Tattoo.
- **Inspección:** Analizamos una revisión previa del vehículo para identificar si hay alguna condición que pueda afectar la aplicación del vinilo.

### Preparación 2:

- **Alistamiento del vinilo:** Cortamos a la medida necesaria el vinilo de tu elección para poder pasar a la máquina de corte según el diseño aprobado por ti.
- **Redireccionamiento de diseño:** Preparamos el diseño que aprobaste para realizar el corte en la máquina.
- **Realización de corte:** Mandamos a la maquina de corte a sacar diseño.
- **Depilado y detallado:** Utilizamos las herramientas para detallar tu diseño desde el depilado de bordes externos hasta depilado detallado interno.

### Aplicación del Vinilo:

- **Preparación del Espacio:** Nuestro taller, diseñado para una aplicación óptima del vinilo, se prepara para comenzar el trabajo.
- **Aplicación:** Nuestro equipo de aplicadoras, destacadas por su atención al detalle, procederá a aplicar el vinilo de acuerdo con el diseño aprobado.

## Revisión:

- **Revisión Final:** Después de completar la aplicación, realizamos una inspección final para asegurar que todo esté perfecto.
- **Ajustes:** Si es necesario, realizamos ajustes o retoques para garantizar que el resultado final cumpla con tus expectativas.

## Entrega del Vehículo:

- **Recogida:** Coordinamos la entrega de tu vehículo, fecha y hora.
- **Revisión Final:** Verificas el resultado final y te aseguras de estar satisfecho con el trabajo realizado.

## Pago, Hoja de Ruta y Encuesta:

- **Pago:** Realizas el pago según los términos acordados en el contrato.
- **Hoja de Ruta:** Te hacemos la entrega de la hoja de ruta que se le realizó a tu vehículo en esta encontraras cada paso realizado que tuvimos en cuenta para poder tatuar tu vehículo, desde su entrada hasta su salida.
- **Encuesta:** Te invitamos a compartir tu experiencia con nosotros por medio de una encuesta de satisfacción virtual que te invitamos a contestar con total sinceridad, pues tu opinión es lo mas importante para asegurar que Vinilos tattoo te presto un servicio de calidad.

## Mantenimiento:

- **Instrucciones de Cuidado:** Te daremos todas las recomendaciones necesarias sobre el mantenimiento del vinilo según el que hayas escogido para asegurar su durabilidad.
- **Garantía:** Te informaremos las garantías que tienes con Vinilos Tattoo según el vinilo que hallas seleccionado, esta garantía puede ser por 6 meses a un año.
- **Soporte:** Si llegas a necesitar alguna otra cosa o no te quedaron claras las instrucciones de cuidado puedes contactarnos y agendaremos una cita para revisión.

## 1. PROPUESTA DE DISEÑO (Herramienta de ayuda)

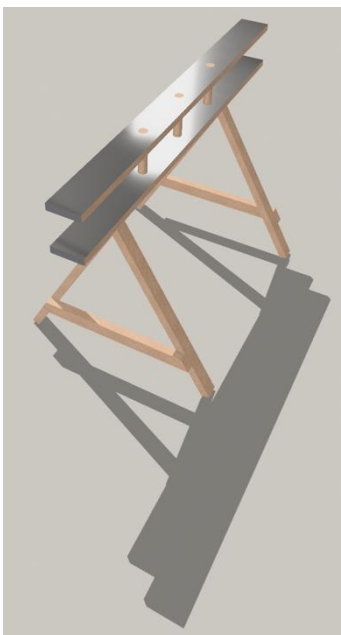
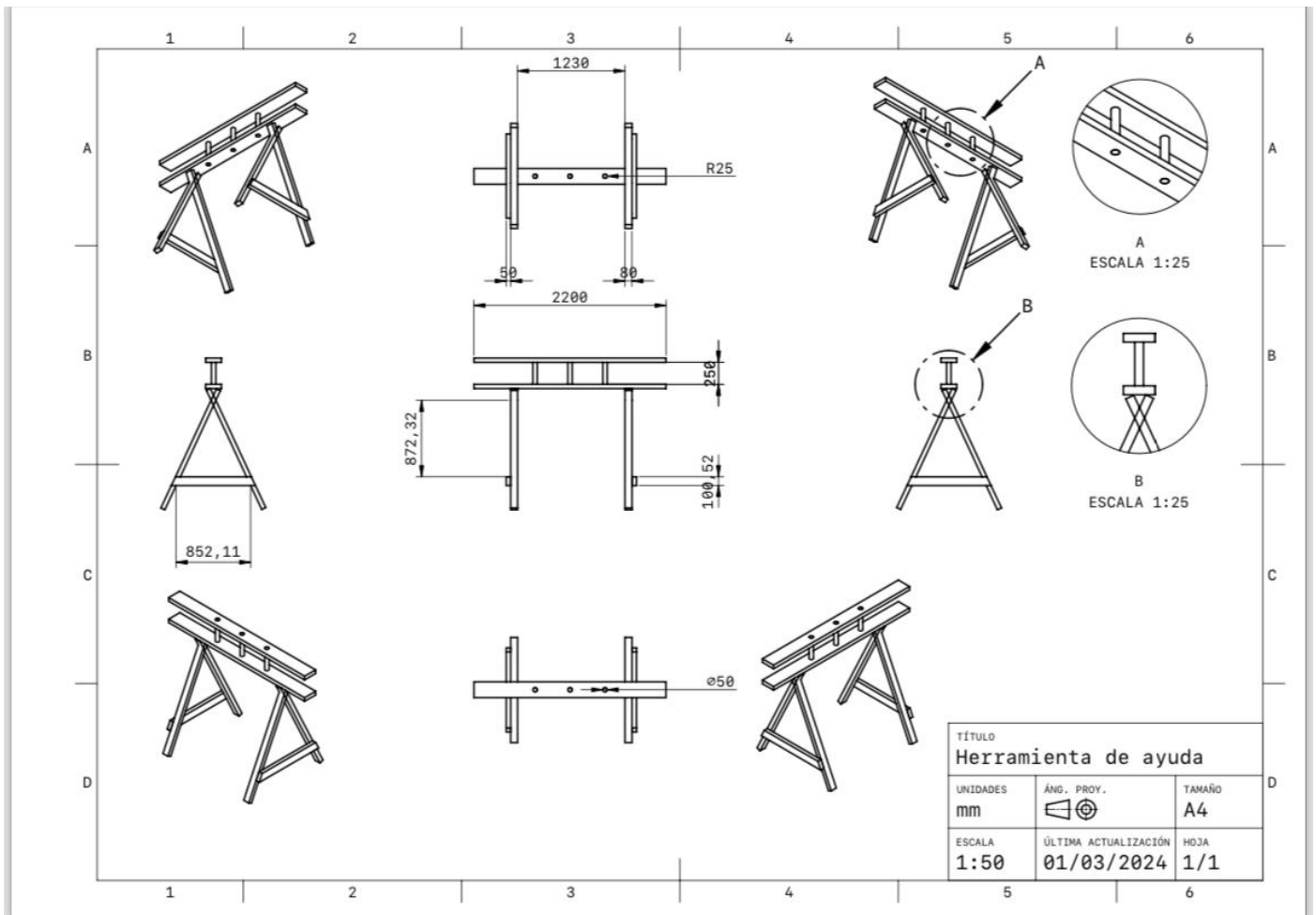

## 2.PROPUESTA DE DISEÑO (Cabina de observación)

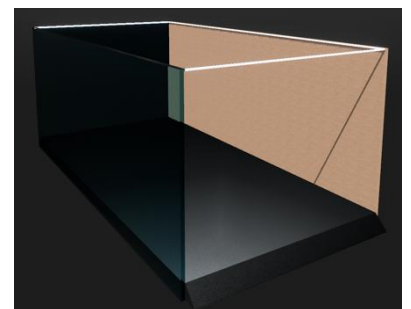
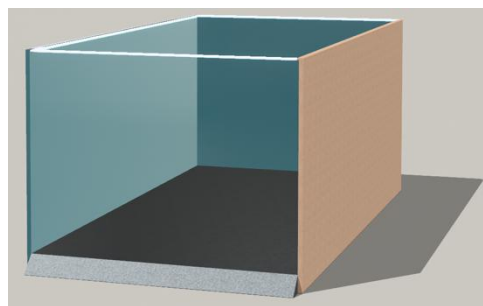
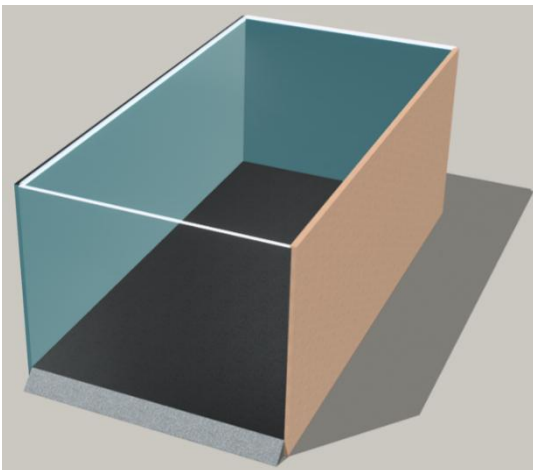
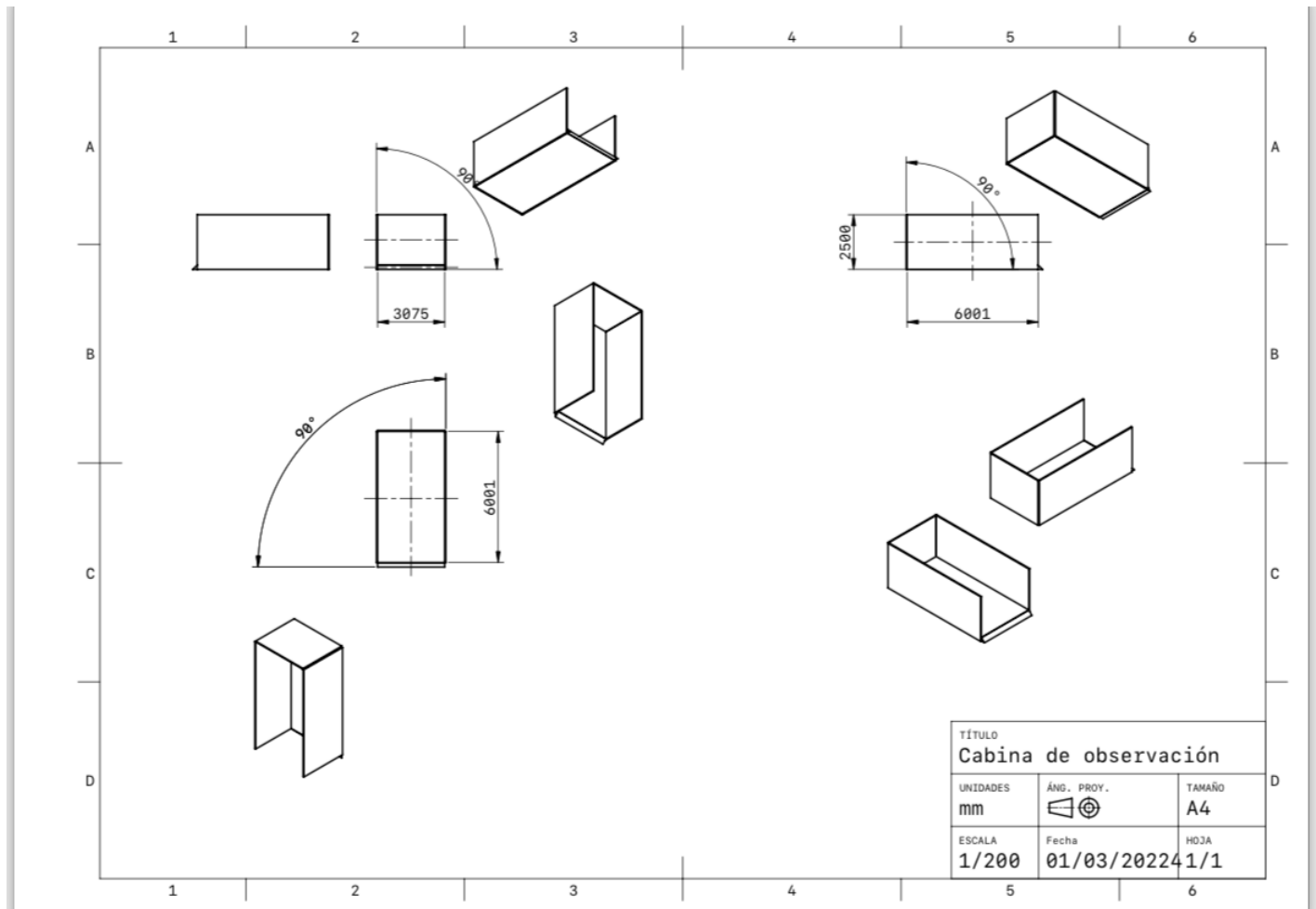

## JUSTIFICACIÓN

- Se ofrece un espacio en donde el cliente podrá observar el proceso de aplicación en su automóvil, esto es posible gracias a una cabina aislada de vidrio en donde se encontrará el auto, esta evita la entrada de moléculas de aire y posibles motas que se encuentren en el lugar, el cliente podría ir a observar el procedimiento en el transcurso de los 20 a 25 días hábiles para su entrega final.

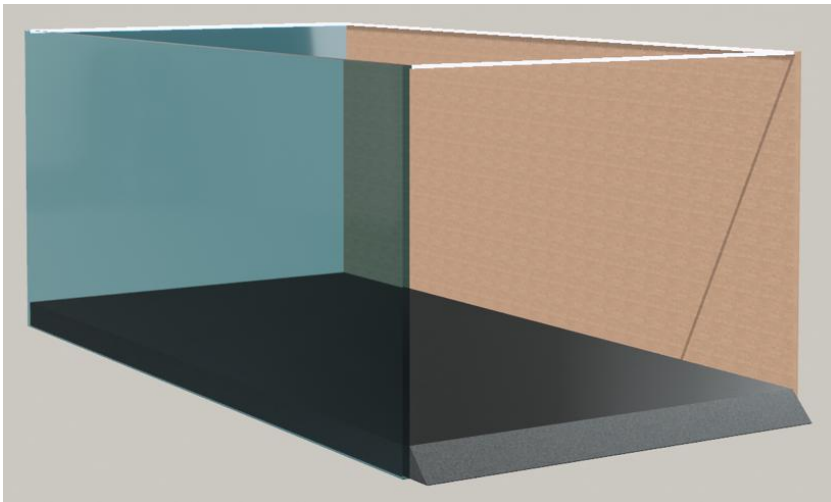

- Durante la aplicación del tatuaje diseñado se usará esta herramienta de apoyo la cual ayudará a sostener el diseño después de realizar el corte, grandes y pequeños, según su tamaño se gradúa el soporte.



## GARANTÍAS QUE PRESTARÁ EL ESTUDIO

1. El cliente contará con una revisión del estado del tatuaje 30 días después de su aplicación.
2. Dependiendo del vinilo que el cliente haya escogido contará con revisión del tatuaje de 3 – 6 meses hasta un año.
3. Se le entregará al cliente la hoja de ruta debidamente diligenciada.

## MODELO DE NEGOCIO:

### CANVAS

# Modelo Canvas

## VINILOS TATTOO

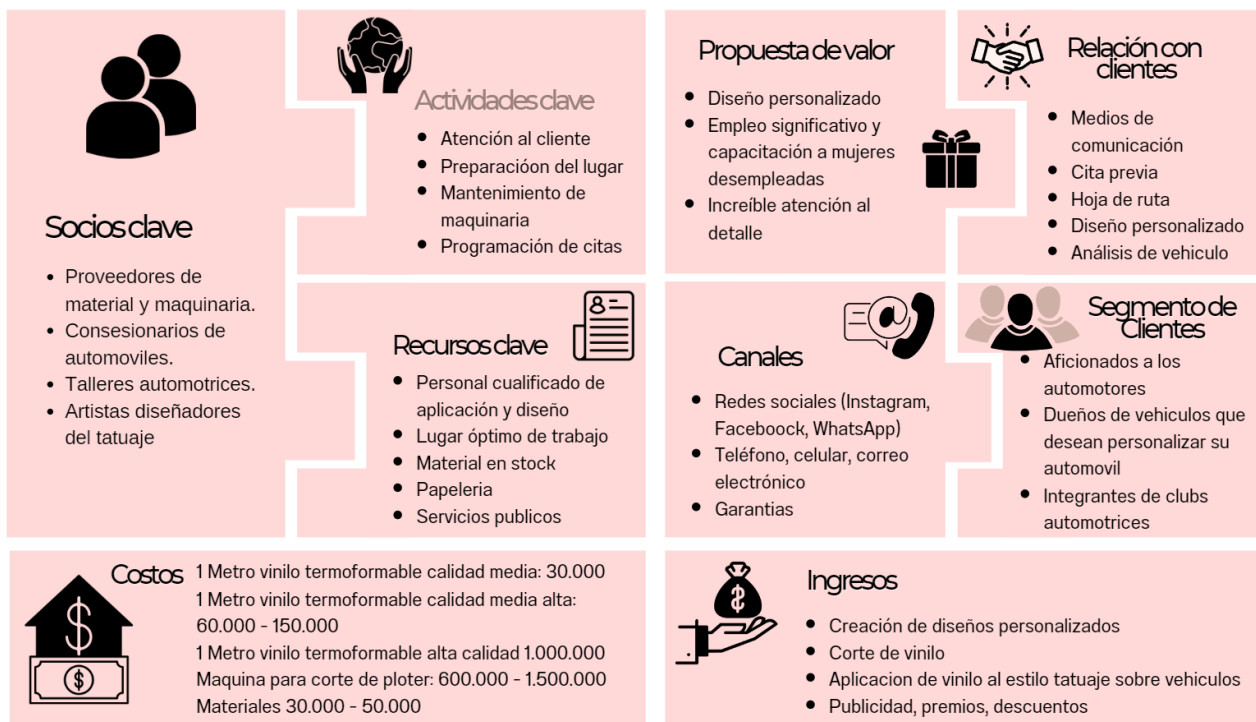

## Segmentación del mercado

### Películas de envoltura para automóviles

#### Análisis por tipo:

Para cortar y aplicar vinilo sobre un automóvil, se utilizan dos tipos de vinilo.

#### Vinilo de Corte (Nivel Básico):

- **Tipo:** Este vinilo se utiliza para hacer diseños y gráficos cortados en vinilo sólido. No tiene una capa de impresión, por lo que solo se pueden hacer gráficos y letras con colores sólidos.
- **Características:** Tiene durabilidad y se adhiere bien a superficies lisas. Se utiliza comúnmente para logotipos, textos y gráficos simples.
- **Aplicación:** Se adhiere al automóvil mediante un adhesivo fuerte y se puede retirar sin dañar la pintura original del automóvil.

#### Vinilo de Impresión y Corte (Impresión Digital):

- **Tipo:** Este vinilo se utiliza para gráficos que requieren imágenes impresas en alta resolución. Primero se imprime el diseño en el vinilo y luego se corta según la forma deseada.
- **Características:** Permite una gama completa de colores y gráficos detallados. Se utiliza para envolturas completas o parciales de vehículos y gráficos complejos.
- **Aplicación:** Se aplica con una capa de laminado para proteger la impresión y extender la durabilidad.

#### Características de ambos tipos:

**Durabilidad:** Ambos tipos de vinilos están diseñados para resistir las condiciones exteriores, incluyendo la exposición al sol, la lluvia y las temperaturas extremas.

**Adhesión:** Utilizan adhesivos fuertes que se adhieren bien a las superficies del automóvil y también se pueden retirar sin dañar la pintura si se hace correctamente.

**Aplicación:** Ambos tipos de vinilo pueden ser aplicados por profesionales o personas con algo de experiencia en la aplicación de vinilos.

#### Vinilo para Aplicaciones Parciales:

- **Ancho:** 1.52 metros (60 pulgadas)
- **Longitud:** 5 -10 metros
- **Precio Aproximado:** Entre \$150,000 y \$300,000 COP por metro lineal. Los rollos de 5 a 10 metros pueden costar entre \$750,000 y \$3,000,000 COP en total.

#### Vinilo para Detalles y Gráficos:

- **Ancho:** 0.30 metros (12 pulgadas) a 1.22 metros (48 pulgadas)
- **Longitud:** 1.5 - 5 metros
- **Precio Aproximado:** Entre \$200,000 y \$400,000 COP por metro lineal. Los rollos cortos de 1.5 a 5 metros pueden costar entre \$300,000 y \$2,000,000 COP en total.

### Medidas más comunes de automóviles en Bogotá

#### Automóviles:

- **Longitud:** Aproximadamente entre 3.5 y 5 metros.
- **Ancho:** Generalmente entre 1.8 y 2.2 metros.
- **Alto:** Entre 1.4 y 1.6 metros.

#### Camionetas:

- **Longitud:** Generalmente entre 4.5 y 5.5 metros.
- **Ancho:** Entre 1.9 y 2.3 metros.
- **Alto:** Entre 1.7 y 2.0 metros.

## FACTORES IMPULSORES

### Demanda del Mercado:

- **Personalización:** El interés creciente en la personalización de vehículos puede impulsar la demanda de vinilo automotriz. Muchas personas buscan maneras únicas de personalizar sus vehículos para destacar.
- **Segmentos de Mercado:** Considerar los diferentes segmentos del mercado, como propietarios de vehículos de lujo, entusiastas del automóvil, y empresas que desean branding en sus vehículos y miembros de clubs.

### Calidad del Servicio:

- **Experiencia y Habilidad:** Ofrecer un servicio de calidad con profesionales capacitados y experimentados en la aplicación de vinilo y creación de diseño puede generar recomendaciones y fidelidad en los clientes.
- **Atención al Cliente:** Proporcionar un excelente servicio al cliente, incluyendo asesoría personalizada y atención a los detalles, puede diferenciar a la empresa de la competencia.

### Innovación y Diferenciación:

- **Diseños Creativos:** Ofrecer diseños innovadores y personalizados puede atraer a clientes que buscan algo único.
- **Servicios Adicionales:** A futuro considerar agregar servicios complementarios como limpieza de vehículos, protección de pintura, o envolturas parciales y completas para ofrecer soluciones integrales.

### Estrategias de Marketing y Promoción:

- **Marketing Digital:** Utilizar plataformas digitales como redes sociales, sitios web y marketing en línea para llegar a una audiencia más amplia. Publicar ejemplos de trabajos anteriores, testimonios de clientes y ofertas especiales.
- **Publicidad Local:** Participar en eventos, ferias de automóviles, y promociones para aumentar la visibilidad en la comunidad.

### Ubicación y Accesibilidad:

- **Ubicación Estratégica:** Escoger una ubicación visible y de fácil acceso para atraer a clientes. Una buena ubicación puede aumentar el tráfico peatonal y vehicular hacia el negocio.

- **Facilidades de Acceso:** Asegurar que el lugar sea accesible y conveniente para los clientes, con estacionamiento adecuado y un ambiente acogedor.

#### Relaciones con Proveedores:

- **Proveedores de Calidad:** Establecer relaciones sólidas con proveedores de vinilo y otros materiales para garantizar la calidad y disponibilidad de los productos. Las buenas relaciones con los proveedores pueden resultar en mejores precios y condiciones.
- **Diversificación:** Ofrecer gran variedad de vinilos, acabados y diseño para satisfacer diferentes gustos y necesidades.

#### Capacitación y Desarrollo:

- **Capacitación Continua:** Invertir en la capacitación continua para mí y mi personal para mantenerme actualizada con las técnicas y tendencias más recientes en la aplicación de vinilo.
- **Certificaciones:** Obtener certificaciones de fabricantes de vinilo, de asociaciones profesionales y diseño de tatuaje puede añadir credibilidad al negocio.

#### Planificación Financiera:

- **Gestión de Costos:** Controlar costos operativos y buscar maneras de optimizar los recursos para maximizar ganancias.
- **Estrategia de Precios:** Desarrollar una estrategia de precios competitiva que refleje la calidad del servicio y sea atractiva para los clientes.

#### Redes de Contacto y Alianzas:

- **Colaboraciones:** Formar alianzas con talleres de automóviles, concesionarios, y otros negocios relacionados para obtener referencias y oportunidades de hacer más conocida la empresa.
- **Networking:** Participar en eventos de la industria y en grupos de networking para ampliar mi red de contactos y encontrar nuevas oportunidades de negocio.

#### Satisfacción del Cliente:

- **Testimonios y Reseñas:** Fomentar las reseñas y testimonios positivos de clientes satisfechos, que pueden actuar como publicidad boca a boca y ayudar a atraer nuevos clientes.
- **Programas de Fidelización:** Considerar implementar programas de fidelización para recompensar a los clientes recurrentes y motivar la repetición de negocios.

## FACTORES DE RESTRICCIÓN

### Permisos y Licencias:

- **Registro de Empresa:** Registrar el negocio en la Cámara de Comercio de Bogotá. Esto incluye obtener el NIT (Número de Identificación Tributaria) y cumplir con los requisitos fiscales.
- **Licencia de Funcionamiento:** Verificar si es necesaria una licencia de funcionamiento específica para operar un taller de personalización automotriz.
- **Registro de Actividad Económica:** Definir la actividad económica del negocio y verificar si se necesita algún registro específico.

### Regulaciones de Salud y Seguridad:

- **Seguridad Laboral:** Cumplir con las normativas de seguridad y salud en el trabajo
- **Protección Ambiental:** Gestionar adecuadamente los residuos generados durante la aplicación de vinilo y cumplir con las normativas ambientales.

### Normativas de Ubicación:

- **Ubicación:** Considerar la accesibilidad y visibilidad del lugar. Una ubicación con buen tráfico peatonal y vehicular puede atraer más clientes.

### Aspectos Comerciales y de Marketing:

- **Competencia:** Investigar a la competencia en Bogotá para entender el mercado y cómo posicionar el negocio. Identificar las ventajas competitivas, como precios, calidad del servicio, y ofertas especiales.
- **Marketing:** Desarrollar una estrategia de marketing eficaz para atraer clientes (redes sociales, publicidad local, y promociones)

### Equipos y Materiales:

- **Suministros:** Contar con los equipos y suministros adecuados, como vinilo de alta calidad, herramientas de aplicación, y materiales de limpieza.
- **Formación:** Capacitar al personal en técnicas de aplicación de vinilo para garantizar un trabajo profesional y de calidad.

### Aspectos Financieros:

- **Presupuesto Inicial:** Calcular los costos iniciales, incluidos alquiler, equipo, suministros, y otros gastos operativos.
- **Plan de Negocios:** Desarrollar un plan de negocios detallado que incluya proyecciones financieras, estrategias de marketing, y análisis de costos y beneficios.

#### Relaciones con Proveedores:

- **Proveedores de Vinilo:** Establecer relaciones con proveedores de vinilo automotriz para obtener materiales de buena calidad a precios competitivos.
- **Servicio al Cliente:** Ofrecer un excelente servicio al cliente para construir una buena reputación y fomentar la lealtad de los clientes.

#### Aspectos Legales:

- **Contratos y Acuerdos:** Elaborar contratos claros y detallados para los servicios que se ofrecen, ayuda a prevenir malentendidos y proteger los derechos internos de la empresa y los de los clientes.
- **Seguros:** Considerar obtener seguros adecuados, como seguro de responsabilidad civil, para proteger el negocio contra posibles reclamaciones o daños.

#### DIRECCIÓN Y EQUIPO DE TRABAJO:

- **Daniel Sánchez** – publicista y mercaderista
- **Felipe Clavijo** – Contador
- **Danilo Morales** – Arquitecto
- **Nicolle Sánchez** – Diseñador industrial
- **Distribuidor de wrapp** (Vinyls Colors)
- **Curso Onploter virtual** – Argentina

#### PROYECCIONES FINANCIERAS:

- La proyección financiera de Vinilos Tattoo a un año es que exactamente para inicios del 2025-2 nos encontremos atendiendo mínimo cinco automóviles en el taller cada mes del año llegando así a un total de 60 automóviles tatuados de manera personalizada, con una proyección de ventas de más de 96 millones de pesos, logrando llegar a un punto de equilibrio en ingresos mayor a 107 millones.
- Por lo tanto, lo que buscamos como estudio de servicio es poder llegar en mínimo 2 años a tener un lugar mucho más grande y mejor ubicado, en un máximo de 5 años poder tener diferentes puntos de atención en la ciudad de Bogotá, llegando a obtener reconocimiento nacional e internacional no solo por la personalización de automóviles tipo tatuaje, sino que también por las oportunidades dadas para mujeres desempleadas que se dan.

ANEXOS

Mapa de flujo  
**PROCEDIMIENTO**

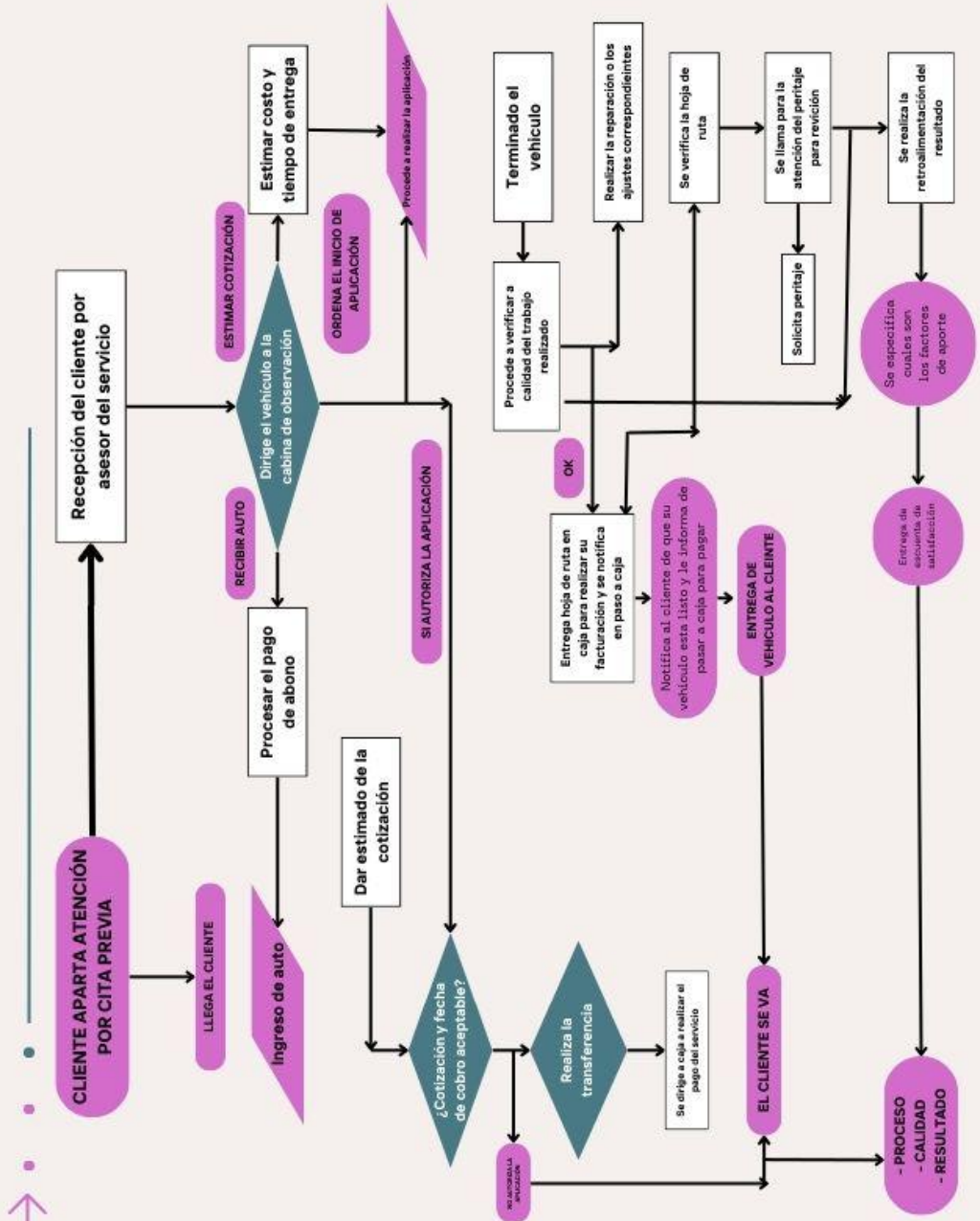

## [1] Nombre empresarial

### Buscador de Google

Todo:

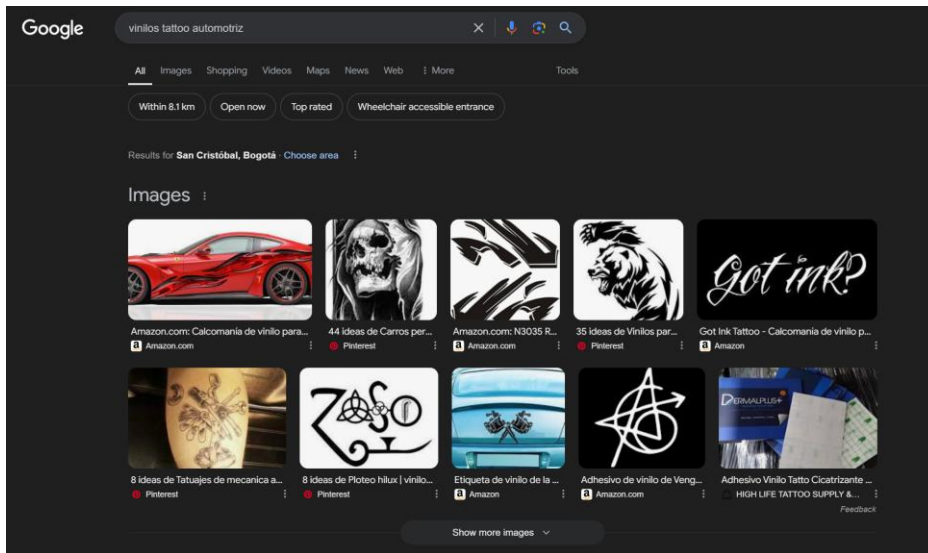

### Imágenes

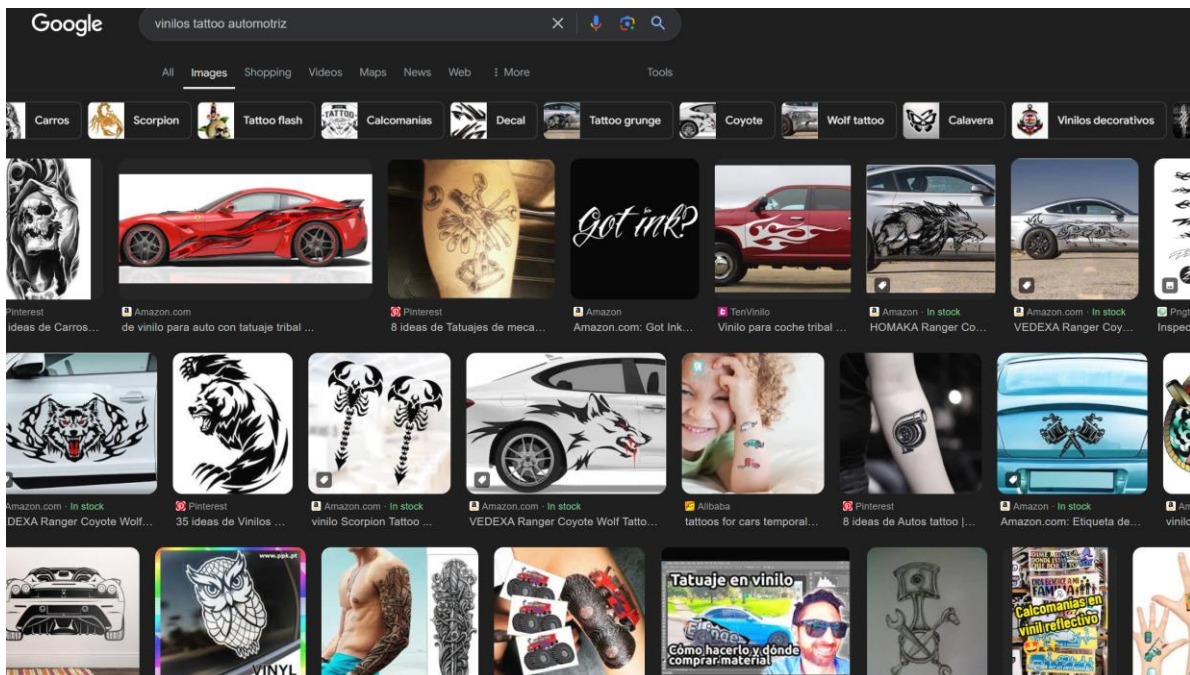

## Videos:

Google vinilos tattoo automotriz

All Images Shopping **Videos** Maps News Web More Tools

www.youtube.com › watch · Translate this page  
**Agregando tatuajes en vinilo a mi carro. Facil y barato. Y ...**  
 Aquí le explico el proceso para hacer un diseño en photoshop, cortarlo con plotter de corte y finalmente ponerlo / pegarlo en el auto.  
 YouTube · El Ingeniero · May 30, 2018

7 key moments in this video

www.tiktok.com › video  
**#vinilospersonalizados #autos #calcomanias #wraps ...**  
 #tattoo #tattoos #lymphoma ... #vehiculos #carros #wraps #vinilos #autos #jcalcastuning #personalizacionvehicular #vinilospersonalizados ...  
 TikTok · jcalcastuning · Mar 8, 2024

www.facebook.com › modificarswrap › videos › forrado-...  
**Forrado completo en vinilo agrega tu estilo look exclusivo ...**  
 ... Automotriz -Polarizado Nanoceramico -Películas de Seguridad ... Allison Martin. Tattoo & Piercing Shop. No photo description available ...  
 Facebook · Modificars Bogota · May 14, 2019

www.tiktok.com › video  
**catálogo de diseños de marca para tu auto 🤩#antesydespues ...**  
 Diseños Con Vinil Autos Deportivos · Auto Tuning Cars · Tuning Innova ...  
 Blowout Tattoo · Tatuaje Pierna 1999 · Tatuaje Con D · Tatuaje Hecho En ...  
 TikTok · vinilo\_tuning · May 11, 2023









## Ventas:

Google vinilos tattoo automotriz

All Images **Shopping** Videos Maps News Web More Tools

Sort by: Relevance

About these results

 <p><b>STREET VANDAL # 87202 PISTÓN VINILO COCHE TATUAJES CALCOMANÍA PEGATINA NUEVO</b></p> <p><b>COP 70,189.17 + tax</b> (\$17.50 + tax)        eBay - cnydeals315        +Delivery</p>	 <p><b>Gráficos tribales a todo Color para coche, maquinilla de afeitar Tribal, tatuajes ...</b></p> <p>Car</p> <p><b>COP 98,673.98</b>        AliExpress.com        Free delivery</p>	 <p><b>Etiqueta engomada del coche Sound Tattoo - 64cm x19cm</b></p> <p>Car</p> <p><b>COP 185,335.13</b> (+42.00)        COP 0 minimum order        Cool Mania        COP 44,127.41 delivery</p>	 <p><b>Car Vinyl tattoo Decals Auto Art checkered flag times up Skull</b></p> <p>Car</p> <p><b>COP 27,875.13 + tax</b> (\$6.95 + tax)        eBay - michigan_thrifter        +Delivery</p>
			

Pinterest:

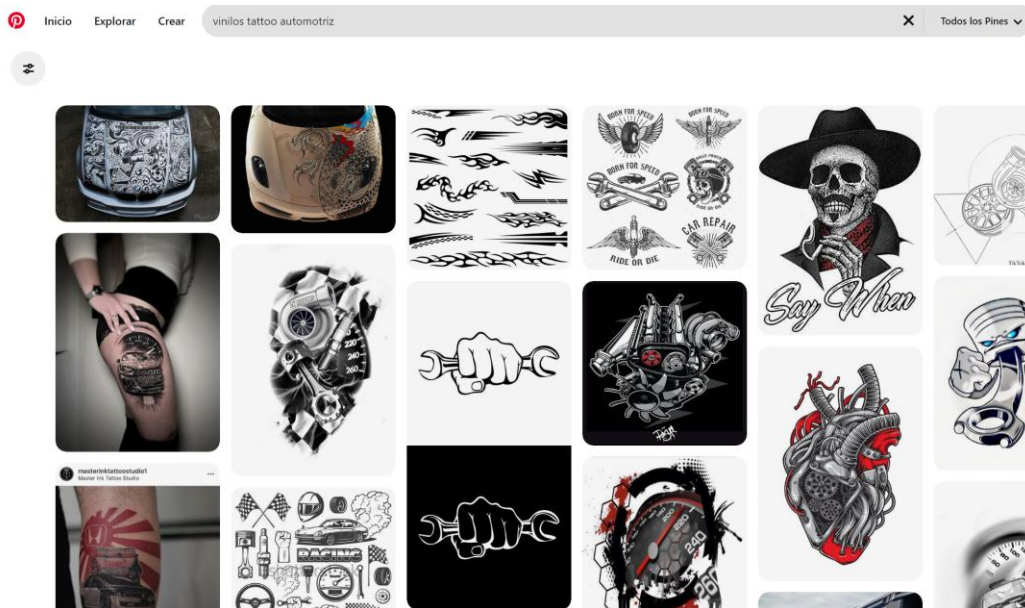

## [2] Sociedad cooperativa

- Es una sociedad constituida por personas que se asocian con el fin de realizar actividades empresariales con estructura y funcionamiento democrático.
- Se constituirá mediante inscripción en el Registro de Sociedades Cooperativas y a partir de ahí adquiere personalidad jurídica, quedando fijado en sus estatutos el capital social mínimo necesario para poder constituirse y funcionar la cooperativa. Dicho capital ha de desembolsarse totalmente desde su constitución y está constituido por las aportaciones de los socios y se realizará en moneda de curso legal, aunque si se acuerda en los estatutos, pueden aportarse también derechos que sean susceptibles de valoración económica.
- La responsabilidad de los socios, en una sociedad cooperativa, queda limitada a las aportaciones de los socios al capital social suscrito.

## [3] Creando valor a través del DISEÑO DE SERVICIOS

(Introducción y definiciones)

## [4] ENCUESTA DE SATISFACCIÓN

Creando valor a través del DISEÑO DE SERVICIOS

(Sub técnicas)

[5]Mujeres

- **Referencia:** L. A. Jacobson y E. S. Schiller

**Enlace:** *Gender Differences in Performance: Evidence from American Law Schools*

- **Referencia:** P. M. McKinney et al.

**Enlace:** *The Influence of Gender on Multitasking and Attention to Detail*

- **Referencia:** K. E. Jones y E. T. Bowers

**Enlace:** The Role of Gender in Work-Related Behavior and Attitudes

- **Referencia:** M. A. Hewitt et al.

**Enlace:** Perfectionism and Gender: A Study of Professional Perfectionism

- **Referencia:** J. A. Lammers et al.

**Enlace:** Gender Differences in Problem-Solving Strategies and Performance

- **Referencia:** S. L. Clark et al.

**Enlace:** Gender Differences in Observation and Attention to Detail

- **Referencia:** N. R. Silver et al.

**Tipos de vehículos:**

<https://www.comparaonline.com.co/blog/autos/seguro-todo-riesgo/tipos-de-vehiculos-que-clase-de-carros-existen/>

[6] LOGO EMPRESARIAL (studio)



## [7] Contrato y hojas de ruta

### Contrato de Servicios de Personalización Automotriz

Este contrato se celebra en Bogotá, el [Fecha], entre Vinilos Tattoo, con domicilio en Calle 31 sur #11ª 34 en delante de Nicolle Sanchez, y el cliente identificado a continuación

#### Información del cliente

- Nombre Completo: [Nombre del Cliente]
- Dirección: [Dirección del Cliente]
- Teléfono: [Número de Teléfono del Cliente]
- Correo Electrónico: [Correo Electrónico del Cliente]

El Proveedor se compromete a realizar los siguientes servicios para el Cliente:

- Diseño Personalizado: Creación de un diseño basado en las especificaciones del Cliente.
- Corte de Vinilo: Corte de vinilo de alta calidad de acuerdo con el diseño aprobado.
- Preparación del Vehículo: Limpieza y depilado del vinilo escogido por el cliente.
- Aplicación del Vinilo: Aplicación del vinilo en la zona especificada por el cliente.

#### Detalles del Vehículo

- Marca y Modelo del Vehículo: [Marca y Modelo]
- Número de Placa: [Número de Placa]
- Color del Vehículo: [Color]
- Anotaciones: (Generalidades del vehículo vistas después de la primera revisión) Daños, rayones, marcas, cualquier cosa que pueda llegar a influir en la aplicación del vinilo.

#### Categoría de diseño deseado y vinilo

- Categoría: baja, media o alta
- Vinilo: Blanco, negro, transparente o a color

#### Costo y Pago

- Costo Total del Servicio: \$[Monto]
- Depósito Inicial: \$[Monto] (A pagar en la firma del contrato, deducible del costo total)

- Saldo Restante: \$[Monto] (A pagar al finalizar el servicio)
- Forma de Pago: efectivo, transferencia bancaria, tarjeta de crédito.

#### Plazos de Ejecución

- Fecha de Inicio: [Fecha de Inicio]
- Fecha de Finalización Estimada: [Fecha de Finalización]

#### Responsabilidades del Cliente

- **Proporcionar Información Precisa:** El Cliente debe proporcionar información precisa y completa sobre el diseño y vinilo deseado.
- **Acceso al Vehículo:** El Cliente debe asegurar que el vehículo esté disponible en el estudio en las fechas acordadas.
- **Condiciones del Vehículo:** El Cliente debe asegurar que el vehículo esté en condiciones adecuadas para la aplicación del vinilo.

#### Garantías y Políticas

- **Garantía del Servicio:** El Proveedor garantiza que el diseño y la aplicación del vinilo se realizarán con los más altos estándares de calidad. Cualquier defecto en el material o la aplicación será corregido sin costo adicional dentro de [fechas] días de la finalización del servicio.
- **Modificaciones y Cancelaciones:** Cualquier cambio en el diseño o cancelación del servicio debe ser notificado con al menos 8 días de anticipación. Las cancelaciones pueden estar sujetas a una tarifa de cancelación.

#### Responsabilidad y Exoneración

- **Responsabilidad del Proveedor:** El Proveedor no será responsable por daños al vehículo que no sean directamente causados por la aplicación del vinilo.
- **Exoneración:** El Cliente acepta liberar al Proveedor de cualquier responsabilidad por daños indirectos, especiales o consecuenciales.

#### Confidencialidad

El Proveedor se compromete a mantener la confidencialidad de cualquier información proporcionada por el Cliente que no sea de dominio público y diseño creado desde que no sea un diseño predeterminado por Vinilos Tattoo.

### Resolución de Conflictos

Cualquier disputa derivada de este contrato será resuelta mediante mediación y, si es necesario, mediante arbitraje en Bogotá, conforme a las leyes de estado.

### Aceptación del Contrato

Al firmar este contrato, el Cliente confirma que ha leído, comprendido y acepta todos los términos y condiciones establecidos en este documento.

Firma del Cliente:

---

Nombre del Cliente:

Fecha:

Firma del Proveedor:

---

Fecha:

<https://www.legalzoom.com/country/co>

<https://www.template.net/>

<https://www.nolo.com/>

Hoja de ruta interna (manejo en el studio):

## VINILOS TATTOO

### Artistas del automóvil

#### Proyecto #1

**Fecha de creación de esta hoja de ruta:** Día: \_\_\_\_ Mes: \_\_\_\_ Año: \_\_\_\_

- Nombre del cliente: \_\_\_\_\_
- **Nombre del proyecto:** Aplicación de vinilo de corte en el automóvil:  
\_\_\_\_\_

#### 1. Fase

- **Fase 1: Consulta y diseño**

- Consulta con el cliente: [fecha]
- Fotografía del automóvil: Sí \_\_\_\_ No \_\_\_\_

**Fotografía:**

- Diseño del vinilo: \_\_\_\_/\_\_\_\_/\_\_\_\_
- Aprobación del diseño: Si \_\_\_\_ No \_\_\_\_

**Fotografía del diseño aprobado:**

- Firma del contrato de servicio: \_\_\_\_/\_\_\_\_/\_\_\_\_

- **Fase 2: Preparación**

- Alistamiento del lugar de aplicación: Si \_\_\_\_ No \_\_\_\_
- Ingreso del automóvil al lugar: \_\_\_\_/\_\_\_\_/\_\_\_\_
- Limpieza del área de aplicación: Si \_\_\_\_ No \_\_\_\_

**Fotografía de la zona después de la limpieza:**

- **Fase 3: Aplicación del vinilo**

- Envío del diseño al plotter de corte: Si\_\_\_\_\_ No\_\_\_\_\_
- Depilación del vinilo: Si\_\_\_\_\_ No\_\_\_\_\_

**Fotografía:**

- Aplicación del transfer: Si\_\_\_\_\_ No\_\_\_\_\_

**Fotografía:**

- Montaje del vinilo en el vehículo: \_\_\_/\_\_\_/\_\_\_

**Fotografía:****Fotografía final de la aplicación en el vehículo:**

- **Fase 4: Finalización**

- Contacto del cliente:  
Tell:  
○ Llamada al cliente para decidir fecha de entrega del vehículo: \_\_\_/\_\_\_/\_\_\_

## Recursos y responsabilidades

- **Recursos que se utilizaron para realizar la aplicación del vinilo en su vehículo.**

- **Equipos de aplicación de vinilo utilizados:**

1. Espátula de plástico dura
2. Transfer de vinilo transparente con liner
3. Vinilo automotriz color negro brillante Ref:

- **Herramientas con las que se limpió la zona a intervenir**

1. Jabón líquido neutro
2. Agua destilada
3. Alcohol al 50%
4. Bayetilla de microfibra

- **Personal capacitado:**

1. Manejo de herramientas de corte con precisión
2. Atención al detalle para una buena depilación del vinilo (retirar el vinilo sobrante).
3. Destreza para aplicar el transfer en el diseño.
4. Perfeccionismo para aplicar el diseño en el automóvil con delicadeza y firmeza para utilizar la espátula de manera adecuada.

- **Responsables:**

- Consultas y diseño: Nicolle Sánchez
  - Preparación y limpieza: Nicolle Sánchez
  - Aplicación del vinilo: Nicolle Sánchez
  - Coordinación final y encuesta de satisfacción: Nicolle Sánchez.

## 6. Presupuesto

- **Costo total que se informó en el contrato:** \_\_\_\_\_
- **Método de pago:** Efectivo\_\_\_\_\_ Transferencia\_\_\_\_\_ Tarjeta\_\_\_\_\_

## 7. Evaluación y garantías

- **Indicadores de éxito:**

- ¿Se le hizo entrega al cliente del vehículo en la fecha programada en el contrato?

Si\_\_\_\_\_ No\_\_\_\_\_

- ¿Se le realizó al cliente la entrega de la encuesta de satisfacción?

Si\_\_\_\_\_ No\_\_\_\_\_

- **Garantías:**

- ¿Se le informaron al cliente las garantías que tiene la aplicación de su automóvil?:

Si\_\_\_ No\_\_\_

## 8. Riesgos y Plan de Contingencia

- **Riesgos potenciales:**

- ¿Se presentaron retrasos en la aprobación del diseño?

Si\_\_\_ No\_\_\_

- ¿Al momento de realizar el corte se presentó algún problema técnico con el plotter de corte?

Si\_\_\_\_\_ No\_\_\_

- ¿El vinilo presentó algún problema con el depilado?

Si\_\_\_\_\_ No\_\_\_\_\_

- ¿Se presentó algún inconveniente al realizar la limpieza de la zona de aplicación?

Si\_\_\_\_\_ No\_\_\_\_\_

- **Planes de contingencia:**

- ¿Se le informaron al cliente los planes de acción para resolver retrasos y problemas técnicos de haberse presentado alguno?:

Si\_\_\_\_\_ No\_\_\_\_\_

- ¿Durante el proceso de aplicación hubo comunicación proactiva con el cliente del paso a paso?

Si\_\_\_\_\_ No\_\_\_\_\_

## 11. Conclusión.

- ¿Se le realizó una explicación al cliente de esta hoja de ruta?:

Si\_\_\_\_\_ No\_\_\_\_\_

- ¿Al contratar el servicio, el cliente tuvo explicación breve del procedimiento que se le aplicaría a su vehículo?:

Si\_\_\_\_\_ No\_\_\_\_\_

Firma del responsable \_\_\_\_\_

Contacto Vinilos Tattoo

Tel: 300 766 8671

Inatagram: @VinilosTattoo

Hoja de ruta externa (se le entrega al cliente para manejo de revisiones y garantías):

## VINILOS TATTOO

### Artistas del automóvil

Proyecto #1

**Fecha de creación de esta hoja de ruta:** Día: \_\_\_\_ Mes \_\_\_\_ Año

- Nombre del cliente: \_\_\_\_\_
- **Nombre del proyecto:** Aplicación de vinilo de corte en el automóvil:  
\_\_\_\_\_

- **Consulta y diseño**

- Consulta con el cliente: [fecha]
- Fotografía del automóvil: Sí \_\_\_\_ No \_\_\_\_

**Fotografía:**

- Diseño del vinilo: \_\_\_\_/\_\_\_\_/\_\_\_\_
- Aprobación del diseño: Si \_\_\_\_ No \_\_\_\_

Fotografía del diseño aprobado:

- Firma del contrato de servicio: \_\_\_\_/\_\_\_\_/\_\_\_\_

### **Fotografía final de la aplicación en el vehículo:**

- **Recursos que se utilizaron para realizar la aplicación del vinilo en su vehículo.**

- **Equipos de aplicación de vinilo utilizados:**

4. Espátula de plástico dura
5. Transfer de vinilo transparente con protector
6. Vinilo automotriz color negro brillante Ref:

- **Personal capacitado en:**

5. Manejo en plotter de corte
6. Buena atención al detalle para una buena depilación del vinilo (retirar el vinilo sobrante).
7. Destreza en aplicación del transfer en diseño.
8. Perfeccionismo para aplicar el diseño en el automóvil con delicadeza y firmeza para utilizar la espátula de manera adecuada.

- **Responsables:**

- Consultas y diseño: Nicolle Sánchez
- Preparación y limpieza: Nicolle Sánchez
- Aplicación del vinilo: Nicolle Sánchez
- Coordinación final y encuesta de satisfacción: Nicolle Sánchez.

- **Pagos**

- **Costo total que se informó en el contrato:** \_\_\_\_\_

- **Método de pago:**

Efectivo\_\_\_\_\_ Transferencia\_\_\_\_\_ Tarjeta\_\_\_\_\_

- **Garantías**

- **Indicadores de éxito:**

- ¿Se le hizo entrega al cliente del vehículo en la fecha programada en el contrato?

Si\_\_\_\_\_ No\_\_\_\_\_

- ¿El cliente respondió la encuesta de satisfacción?

Si\_\_\_\_\_ No\_\_\_\_\_

- ¿Se le informaron al cliente sobre las garantías que aplican a la aplicación de su automóvil?

Si\_\_\_ No\_\_\_

- **Revisiones**

- Se le informa al cliente que según el tipo de vinilo y complejidad del diseño escogido tiene una revisión gratuita cada 6 meses durante un año.

○

### **Conclusión**

- ¿Se le realizó una explicación al cliente de esta hoja de ruta?:

Si\_\_\_\_\_ No\_\_\_\_\_

- Al contratar el servicio, ¿El cliente tuvo explicación breve del procedimiento que se le aplicaría a su vehículo?:

Si\_\_\_\_\_ No\_\_\_\_\_

Firma del responsable \_\_\_\_\_

Contacto Vinilos Tattoo

Tel: 300 766 8671

Inatagram: @VinilosTattoo

¡Vinilos Tattoo le agradece confiar en la aplicación del vinilo para su automóvil;  
disfrute de llevar su estilo de vida sobre ruedas!

## CLUBS EN BOGOTA:



### TUNING COLOMBIA VIP

🌐 Grupo público · 17,2 mil miembros

<https://www.facebook.com/groups/195631677133212/>



### Tuning

181 mil Me gusta · 181 mil seguidores

<https://www.facebook.com/FtMikeAndColeShow>

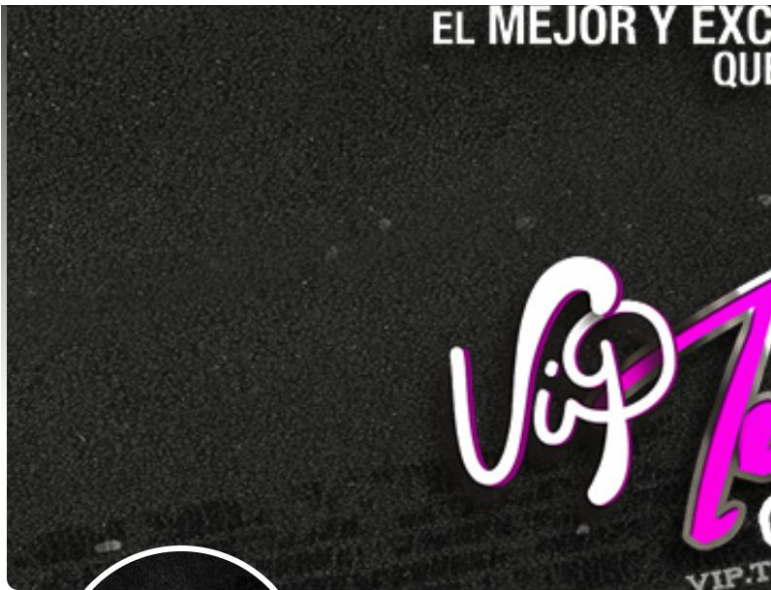

### Tuning Colombia

420 mil Me gusta • 567 mil seguidores



<https://www.facebook.com/tuningcolombiaOFICIAL>



### Furia Tuning Colombia

42 mil Me gusta • 51 mil seguidores



<https://www.facebook.com/profile.php?id=100081709985655>



## Adictos Al Tuning

11 mil Me gusta • 11 mil seguidores

<https://www.facebook.com/AdictosAlTuning>

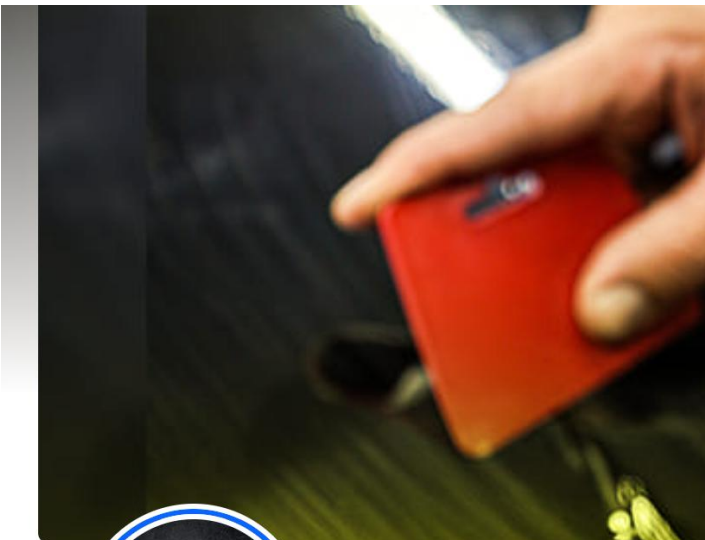

## JCalcas Tuning

10 mil Me gusta • 11 mil seguidores



<https://www.facebook.com/JCalcasTuningOficial>



## Zona maxima tuning

4,1 mil seguidores • 13 seguidos

<https://www.facebook.com/ZonaMaximaTuning>



## Clubes tuning bogota

11 mil Me gusta • 11 mil seguidores

<https://www.facebook.com/clubestuningbogota>

Tipos de vehículos

<https://www.comparaonline.com.co/blog/autos/seguro-todo-riesgo/tipos-de-vehiculos-que-clase-de-carros-existen/>