

RED... Ando hacia la OLLA

Mónica Sofía Amaya Monroy

Universidad de Bogotá Jorge Tadeo Lozano

Facultad de Artes y Diseño

Programa de Diseño Industrial

Bogotá, D.C., 2018

RED... Ando hacia la OLLA

Mónica Sofía Amaya Monroy

Trabajo de grado para optar al título de Diseñadora Industrial

Msc. Ana María Fernández

Msc. Edgar Martínez Salamanca

Msc. Enrique Rodero

Universidad de Bogotá Jorge Tadeo Lozano

Facultad de Artes y Diseño

Programa de Diseño Industrial

Bogotá, D.C., 2018

RED... Ando hacia la OLLA

Mónica Sofía Amaya Monroy

Asesores:

---

Profesor 1

---

Profesor 2

---

Profesor 3

Bogotá, D.C., agosto de 2018

## Contenido

Resumen	6
Introducción	7
1 Marco teórico	9
1.1 Contextualización	9
1.1.1 Fundamentación	12
1.1.2 Plan de desarrollo (2016)	22
1.1.3 Objetivo general	26
1.1.4 Objetivos específicos	26
2 Marco metodológico	27
2.1 Investigación holística	27
2.1.1 Método proyectivo y técnicas utilizadas	27
3 Conclusión	29
3.1 Componentes del sistema de análisis	29
4 Posibles rutas de acción	32
5 Desarrollo de la propuesta	39
5.1 Bocetos	40
6 Propuesta	43
7 Referencias	52

**Lista de figuras**

Figura 1. Río Magdalena	10
Figura 2. Puente férreo sobre Girardot	10
Figura 3. Puente vehicular	11
Figura 4. Isla del sol	11
Figura 5. Plaza de mercado	11
Figura 6. Factores que incidieron en la desaparición del ferrocarril	19
Figura 7. Factores que incidieron en la desaparición del tren turístico	21
Figura 8. Sepahtcp	25
Figura 9. Desarrollo de competencias	27
Figura 10. Trabajo de campo sobre contexto	30
Figura 11. Experiencia turística sostenible y local	34
Figura 12. Propuesta	39

## Resumen

Rescatar el valor histórico de Girardot significa varias cosas; durante sus comienzos era un pueblo a través del cual circulaban mercancías, que procedían de diferentes lados y llegaban por el río Magdalena, la vía férrea era el punto de integración entre el río y Girardot. En el segundo escenario histórico, su actividad económica central fue el turismo, pero debido principalmente a la falta de planeación ha llevado a la ciudad perder todo su significado, y ahora se reconoce más por una zona de turismo de gente joven donde su principal atracción es el consumo de alcohol y la vida nocturna.

Por eso, esta intervención busca generar una propuesta sistémica de turismo sostenible y local, que rescate el valor de la experiencia simbólica del turista a través de la gastronomía como medio de transformación y de consumo de viudo de pescado.

Esta propuesta busca no solo integrar todos los aspectos del contexto, si no tres de los sitios turísticos más importantes, la vía férrea, el río Magdalena y la isla del Sol.

*Palabras claves: Valor simbólico, Girardot, Turismo sostenible, Gastronomía, Viudo de Pescado, río Magdalena, Isla del Sol.*

## Introducción

Girardot “Desde el punto de vista del territorio, como estructura organizada compuesta por redes y centralidades, y un entorno social e institucional, que facilitan el crecimiento económico y el desarrollo social, es necesario contar con un sistema urbano regional de soporte, con buena accesibilidad, alta calidad de los vínculos y una adecuada capacidad funcional. Desde esta perspectiva es importante ubicar a Girardot y su subregión en el sistema urbano regional, buscando establecer el posicionamiento o papel del municipio a nivel regional y nacional, la forma como se relaciona con el exterior y las influencias a que puede estar sujeto en esos contexto”. Plan de Desarrollo

Este proyecto está desarrollado dentro de tres escenarios históricos de Girardot. El primero, hace énfasis en el momento en que el río Magdalena era el eje central de todo el proceso de desarrollo de la ciudad, debido principalmente a que llegaban no solo productos por el río, si no que la ciudad era una parada necesaria para los viajes entre el centro y la zona costera de Colombia.

La segunda etapa corresponde al detrimento del uso del río debido principalmente al nuevo uso de carreteras, esta pérdida llevo al desinterés por las actividades que se realizaban en el río, aunque se seguía con la actividad de pesca. Dentro de esta segunda etapa se toma la decisión de utilizar el río, la vía férrea como elementos importantes del turismo regional.

Etapa que duro poco tiempo, porque todos los proyectos que se planteaban eran desintegrados y si solucionaban algo, perjudicaban o afectaban otro aspecto. En el caso del turismo, se sobre estimulo el turismo nocturno, lo cual llevo a la pérdida del valor

simbólico de Girardot ya que solo es reconocido como lugar de vida nocturna. Es así que a partir de esta investigación se busca una comprensión de la totalidad de los aspectos que se tendrían que evaluar para el desarrollo de un planteamiento sistémico y holístico, que permita no solo recuperar parte del carácter significativo de la ciudad, si no que le dé una opción de ser competitiva a nivel del turismo regional.



## 1 Marco teórico

### 1.1 Contextualización

“La competitividad territorial ha ganado un relativo consenso desde la práctica de su medición por entidades multilaterales, que la consideran como una capacidad para atraer recursos y actividades productivas rentables a espacios geográficos, regiones o países. En otras palabras, la competitividad territorial engloba un conjunto de factores que contribuyen a la retención, atracción o potenciación de actividades productivas creadoras de valor y, en este sentido, crean condiciones favorables a la inversión y al desarrollo empresarial” Plan de Desarrollo

#### *Localización*

Es uno de los 116 municipios del departamento de Cundinamarca, cuya extensión es de 12.986 hectáreas y con una población de 128.981 habitantes. Limita con cinco municipios Ricaurte, Nariño, Tocaima y Flandes. Se encuentra sobre las estribaciones de la cordillera oriental. Cuenta con cuencas hidrográficas entre las cuales la más importante es el río Magdalena. Solo existe el servicio de embarcación para actividades turísticas.

“Girardot es una ciudad especialmente diseñada para el turismo por su clima cálido. En las horas de la mañana su clima oscila entre los 20 y 28 grados, en las horas de la tarde entre 30 y 34 grados y en sus noches alrededor de 27 grados gracias a la brisa fresca proveniente del Río Magdalena”.

#### *Lugares de interés*

**Río Magdalena:** Es la principal arteria fluvial del país y un atractivo natural e histórico de Girardot, en el que se pueden realizar actividades como navegación de contemplación, pesca artesanal, balneario.

*Figura 1. Río Magdalena*



**Puente Férreo:** Esta imponente puente metálico inaugurado el 1 de enero de 1930, es el más antiguo de los puentes actuales y símbolo indiscutible que identifica a Girardot.

*Figura 2. Puente férreo sobre Girardot*



**Puente Vehicular:** el Puente Mariano Ospina Pérez (Girardot) es un puente colgante sobre el río Magdalena construido durante el gobierno del Presidente Mariano Ospina Pérez.

*Figura 3. Puentes vehicular*



**Isla del Sol:** hacia el sur del Río Magdalena se encuentran unas islas en piedra, en un paisaje natural e ideal como lugar de relajación, recreativo y de contacto con la naturaleza, estas islas quedan más arriba de la desembocadura del Río Bogotá, cuando el Río Magdalena le crece el caudal las islas quedan bajo el agua.

*Figura 4. Isla del sol*



**Plaza de Mercado:** Diseñada y construida por Leopoldo Rother. Es un Monumento Nacional debido a que pertenece a una de las obras de la arquitectura moderna más relevante en contextos completamente tropicales.

*Figura 5. Plaza de mercado*



### *1.1.1 Fundamentación*

“Como esta nuestra realidad de región? por el departamento de Cundinamarca, Girardot hace parte de la provincia del alto magdalena compuesta por los siguientes municipios: Girardot, Ricaurte, Nilo, Agua de Dios, Nariño, Tocaima, Guataquí, Jerusalén y en cuanto al departamento del Tolima, con municipios como: Flandes, Espinal, Melgar, Carmen de Apicala, Coello; existe una relación regional, económica, física, social, ambiental y cultural, pero no se identifica comunión en la planeación de estos municipios, teniendo como referencia los planes de desarrollo para el periodo 2008-2011. ¿Como se podrá dar un salto hacia el desarrollo, si cada ente apunta a objetivos diversos?; es momento entonces que las nuevas administraciones logren crear el mecanismo de integración que le permita actuar en conjunto y no como islas, y la conformación del área metropolitana es una opción eficaz para fijar políticas de planificación regional que busquen explotar las fortalezas y oportunidades de cada municipio, así como disminuir el impacto de las amenazas y debilidades que pueden afectar el desarrollo y progreso de la región” Plan de Desarrollo

### *Análisis de categorías*

“Lo central para la construcción de una capacidad territorial para competir es apostar por el fomento de los elementos “micro”, o aquellos que se expresan dentro de las unidades productivas, como la innovación tecnológica y la calidad de la gerencia. Sin embargo, para mejorar los niveles de productividad y rentabilidad de los negocios se deben crear, adicionalmente, ambientes o entornos en donde exista una adecuada oferta de recursos de soporte económico (infraestructura, capital humano, fortaleza económica, medio ambiente, internacionalización) y las instituciones (gobierno). Más aún, crear competitividad territorial implica que la actividad productiva y la creación de ambientes competitivos sean específicas para un territorio o una geografía determinada” Plan de Desarrollo

#### *Lo social*

Es probable que en los últimos años la ciudad ha estado inundada de violencia, problemas sociales como la drogadicción y el desempleo. La falta de empleo, debido principalmente a la organización y a la falta de políticas serias por parte del estado. Esto tiene como consecuencia la falta de pertenencia y de apropiación del municipio, por parte de los ciudadanos.

La pérdida de actividades y de espacios de socialización dentro de las propias comunidades locales, debido a que se han visto afectadas por las dinámicas turísticas, principalmente en los fines de semana y a la falta de regulación de estas. El cambio en los procesos productivos y en los medios de obtención de recurso, el cual se ha centrado en un programa de turismo desordena, que desborda la dinámica del contexto

#### *Lo económico*

El Propósito con esta línea estratégica se fundamenta en promover y direccionar el desarrollo económico y la productividad y competitividad de los municipios que hacen parte del área metropolitana y la región, mediante esta línea se desarrollaran estrategias empresariales con el fin de lograr municipios más productivos y competitivos que generen un entorno favorable donde se pueda explotar las capacidades y conocimientos de cada ciudadano. A través de esta línea se trabajara para fortalecer la comisión regional de competitividad, buscando generar una transformación productiva en la región, realizando proyectos de ciencia tecnología e innovación, emprendimiento y cooperación técnica. Plan de Desarrollo

La principal actividad económica de Girardot es el turismo y el comercio (formal e informal). La ciudad posee una buena infraestructura hotelera y de recreación, destacándose los condominios vacacionales, centros recreacionales de gran capacidad, restaurantes, clubes nocturnos e instituciones eco-turísticas.

Los sectores más importantes para la economía de Girardot se destacan el Comercio local, restaurantes, cafeterías, heladerías, hoteles, supermercados e hipermercados; presentándose una mayor concentración de ingresos por estas actividades económicas y un crecimiento en la economía local.

“Por otra parte, se exhibe una notoria recuperación económica local; debido a las nuevas inversiones locales y al despegue comercial, pero esto no es suficiente para genera nuevos puestos de trabajo que eviten mitigar la problemática social en que se encuentra la localidad por el aumento de mano de obra joven la cual sería apta para cualquier trabajo empresaria”

### *Lo político*

El turismo se debe tomar con una alternativa de nuevos ingresos para la localidad, aunque es necesario proponer una forma de turismo más sostenible, ya que trae desequilibrios sociales para los habitantes, las políticas municipales deben desarrollarse de forma incluyente para fortalecer las pequeñas, medianas y grandes empresas que contribuiría con plenos empleos locales permanentes y no esporádicos en la localidad

### *Lo tecnológico*

El municipio carece de infraestructura turística y nuevas vías de acceso tanto a nivel interno como externo de la localidad. Mientras que Girardot no cuenta con infraestructura turística propia no generaría un desarrollo social sostenible

### *Lo cultural*

La cultura es un instrumento para el desarrollo social y sostenible del habitante de una localidad, el cual le permite un conocimiento de las costumbres sociales de los anteriores pobladores del territorio. De igual modo, el sector cultural de la ciudad no cuenta con herramientas y dinero suficiente para la realización de programas culturales en pro del desarrollo social que brinde conocimientos a los jóvenes de la ciudad acerca de las costumbres y de la importancia de la localidad a través del tiempo en el contexto nacional.

Cabe resaltar, que hoy los adolescentes de Girardot carecen de herramientas culturales como: (museos, programas en el contexto cultural ausencia de patrocinios para las personas que tienen dotes artísticas entre otros)

*Lo ambiental*

“En el contexto ambiental el Municipio a través del tiempo ha sido afectado por el río Bogotá, el cual afecta con sus aguas llenas residuos y contaminantes tóxicos al río Magdalena que atraviesa a Girardot dividiendo los Departamentos de Cundinamarca y Tolima”.

De otro lado, la contaminación fluvial y los habitantes que se encuentran en las orillas del río contribuyen de forma directa e indirecta al mal aspecto de las riveras del Magdalena exhibiendo la pobreza y mendicidad por la cual se encuentra este extremo de la ciudad.

Mientras, que en otras ciudades Colombianas y extranjeras que dependen del desarrollo turístico fluvial, sus riveras son el epicentro del progreso turístico, cultural y social. En Girardot las riveras exteriorizan el atraso económico, ambiental y turístico originando una vista desagradable para el turista que visita la ciudad, además de lo anterior el aumento de contaminación visual por las pancartas publicitarias y el ruido en exceso generan desequilibrios sociales para la localidad.

*Lo productivo*

Debido a la prolongación anual de la dinámica turística, el comercio tiene un movimiento importante, y por tratarse de un centro regional con mayor razón.

El comercio de productos agrícolas y artesanales se llevan a cabo principalmente en el centro de la ciudad donde se encuentra La Plaza de Mercado y los otros sectores comerciales se llevan a cabo principalmente en el camellón del comercio y en el área de



influencia del parque de Bolívar, donde se encuentran los edificios gubernamentales del municipio.

### *Lo históricos*

El 27 de mayo de 1881 Rafael Nuñez, ordenó la construcción de la línea férrea de Girardot a Facatativá, la ciudad empezó a desarrollarse aceleradamente y colaboró para que a finales del siglo pasado floreciera como el puerto más importante, junto con Honda, sobre el río Magdalena; en ese entonces era la principal arteria fluvial del país.

Muchos aspectos determinaron su desarrollo casi todos con la influencia poderosa del Río Magdalena convirtiéndose en el principal puerto fluvial junto con Honda, al instalarse allí importantes empresas del transporte y bodegas de almacenamiento especialmente de café y tabaco que salía a Barranquilla para exportación.

- Transporte y comercialización (1881 -1970)

#### El primer escenario

Transporte y Comercialización de productos a través del río Magdalena se realizó entre los años de 1881 y 1970, en esta época se vivió una intensa actividad económica y de intercambio cultural y comercial, gracias a la era fluvial y al uso de la vía ferroviaria de la ciudad, dando a Girardot la posibilidad de expandirse económica y culturalmente; siendo un poblado pequeño comenzó a crecer y a reconocerse a nivel regional y nacional.

En este primer escenario se descubre que Girardot comienza a retomar importancia, debido principalmente a que en el proceso de transporte de café de Honda a Bogotá, no

existían vías adecuadas. Por lo tanto se comenzaron a hacer las descargas de mercancía ya no es Honda si no en Girardot, la principal mercancía fue el café, debido a esto la navegación fluvial marco la mayor influencia del desarrollo y progreso del municipio. Girardot se convirtió en puerto principal del Alto Magdalena. Allí se desembarcaban las mercancías que venían hacia el centro del país.

De esta forma Girardot se posiciono como el puerto fluvial más importante del centro de país, ya que era más cerca ir de Bogotá a Girardot que de Bogotá a Honda. Los productos que más se comercializaron fueron el café y el tabaco, mientras ciertos insumos como el pescado eran obtenidos en el río Magdalena, lo que da origen a las trilladoras de café, a las estaciones ferroviarias, a los talleres de producción, a los espacios de comercialización y al desarrollo gastronómico y cultural.

La red ferroviaria comenzó a ser construida en 1881, como alternativa para comunicar Bogotá con el Magdalena, debido principalmente a productos como el café.

Girardot fue un puerto obligado para comunicar la capital, esto hizo posible la circulación de turistas y con esto se empezaron a desarrollar bancos, hoteles, restaurantes y casas comerciales. De esta forma los tres espacios más significativos para este desarrollo económico y social fueron, el ferrocarril, el uso del río Magdalena y los pequeños espacios que se utilizaban a lo largo del río para generar formas de intercambio y socialización, que a través de actividades como la pesca y los paseos de olla se volvieron identitarios por la preparación del plato típico de viudo de pescado.

El factor que más incidió en la resignificación del uso de este escenario fue el incremento de la red de carreteras, ya que se gastaba menos tiempo en los recorridos, haciendo de la locomotora y del barco un transporte poco rentable.

El aspecto central que influyó en la decadencia de Girardot fue el abandono de la navegación a través del río Magdalena hacia 1933, esto lleva a la desaparición de las casas importadoras y exportadoras, los almacenes mayoristas, las trilladoras de café y los ferrocarriles.

Entre 1950 y 1980 comienza a tomar mayor importancia a nivel regional como centro turístico, debido principalmente a sus condiciones climáticas y a las actividades que comenzaban a desarrollarse durante las jornadas de vacaciones. Esta etapa de progreso permitió el desarrollo de barrios, la población ya era más de 100.000 habitantes.

*Figura 6. Factores que incidieron en la desaparición del ferrocarril*



- Escenarios turísticos (1998 – 2011)

El segundo escenario analizado comprende un nuevo uso de la vía férrea del tren, el río Magdalena y la isla del sol ya que comenzaron a identificarse como sitios turísticos a nivel local y regional, esto se dio entre 1998 hasta el 2011, debido principalmente al tren turístico de la empresa Global limitada, el cual constaba de dos vagones donde se realizaba un recorrido entre Girardot y Flandes. Este paseo funcionaba los fines de semana y festivos.

Esta ruta activo el uso de la isla del sol, ya que se comenzaron a realizar diferentes actividades, como los tradicionales paseos de olla donde se preparaba el viudo que se pescaba en el río, esta dinámica cuyo objetivo era la integración familiar consistía en compartir con todos los miembros de la familia. En fechas especiales como el primero o el seis de enero llegaban a ser hasta de 20 personas donde se incluían tíos, abuelos, amigos.

El ritual consistía en reunir los alimentos con anterioridad, entre los cuales estaban plátano, yuca, papá y el hogao, llevarlos a orillas del río y prender una hoguera, cocinar en leña, o llevar carbón de palo y armar estructura con las piedras del río colocando la olla donde se mezclaban todos los alimentos.

Esta actividad integraba todas las generaciones y buscaba cambiar la rutina familiar de los domingos, también se encontraban grupos musicales y se disfrutaba del medio ambiente, se realizaban paralelamente actividades como los paseos en lancha y los bañaderos a orillas del río.

Los factores que incidieron en la desaparición de estos sitios de recreación fueron la falta de mantenimiento y reparación de la vía férrea por la empresa Invias, el embarcadero paso a ser un sitio inseguro y desolado debido principalmente a la poca organización en el mantenimiento de los desechos de basuras y la falta de participación tanto de los ciudadanos como de la alcaldía.

*Figura 7. Factores que incidieron en la desaparición del tren turístico*



- Posible escenario de experiencia turística sostenible y local

“Posicionar a Girardot, como el primer destino turístico del centro del país, con las redes globales de servicios turísticos y consolidarla como el destino preferido en el ámbito nacional” Plan de Desarrollo

### 1.1.2 Plan de desarrollo (2016)

El enfoque del Plan de Desarrollo está orientado al fortalecimiento de su vocación de turismo, de ciudad como segunda residencia y de conocimiento, concretado en el Plan de Ordenamiento Territorial, donde se direcciona la región hacia el turismo como elemento dinamizador y articulador del desarrollo socio-económico y como eje central de la cadena

productiva como estrategia para generar empleo y mayores indicadores de competitividad a nivel regional.

Objetivos del sector turismo en el Plan de Desarrollo según Ramirez y Rojas (2005):

- Elaborar y ejecutar de plan de desarrollo turístico, identificando el tipo de infraestructura y equipamiento requerido para que alcance niveles de competitividad equivalentes o superiores a los obtenidos por los sitios o complejos turísticos más importantes a nivel regional.
- Realizar la puesta en marcha del paquete turístico promocionado para el municipio.
- Promover proyectos que activen la estancia vacacional y diversifiquen las oportunidades de recreación para turistas y visitantes.
- Promover proyectos que activen la estancia vacacional y diversifiquen las oportunidades de recreación para turistas y visitantes
- Mantener la excelente presentación de los lugares turísticos y demás sitios de visita.
- Analizar y seleccionar los mercados y los segmentos de mayor potencia en la generación de turistas.
- Instrumentar campañas de publicidad turística.
- Desarrollar productos turísticos competitivos.
- Diseñar y operar un programa para la competitividad turística.
- Realizar programas de recuperación de espacio público.

*Turismo*

El presupuesto para el sector turismo según el plan de desarrollo es de \$1.967.253

Dentro de los objetivos del Plan de desarrollo se encuentran como importantes:

- Potenciar la actividad turística integrándola a las cadenas productivas regionales y nacionales.
- Mejorar la estructura productiva del Municipio, fortaleciendo la vocación turística.
- Impulsar y estimular la asociación de entidades y de personas como mecanismos de desarrollo.
- Potenciar condiciones para la inversión pública, privada, nacional y extranjera en los macroproyectos de desarrollo turístico.
- Integrar la oferta ambiental del territorio con criterios de sustentabilidad y protección a los recursos ambientales.

*Referentes (Programas dentro del Plan de Desarrollo)*

Programas para el fomento del turismo (proyectos)

- Girardot productiva y progresista.
- Desarrollo de la competitividad y productividad del eslabón de restaurantes de la cadena productiva del sector Turístico.
- Fomento y apoyo a proyectos privados de inversión en el sector de turismo en el municipio de Girardot.
- Turismo para todos
- Recuperación del espacio público para el desarrollo del sector turístico



- Creación y recuperación de Pasajes comerciales
- Barco turístico multimodal.
- Tren turístico regional.
- Circuitos turísticos regionales.

Figura 8. *Sepahtcp*

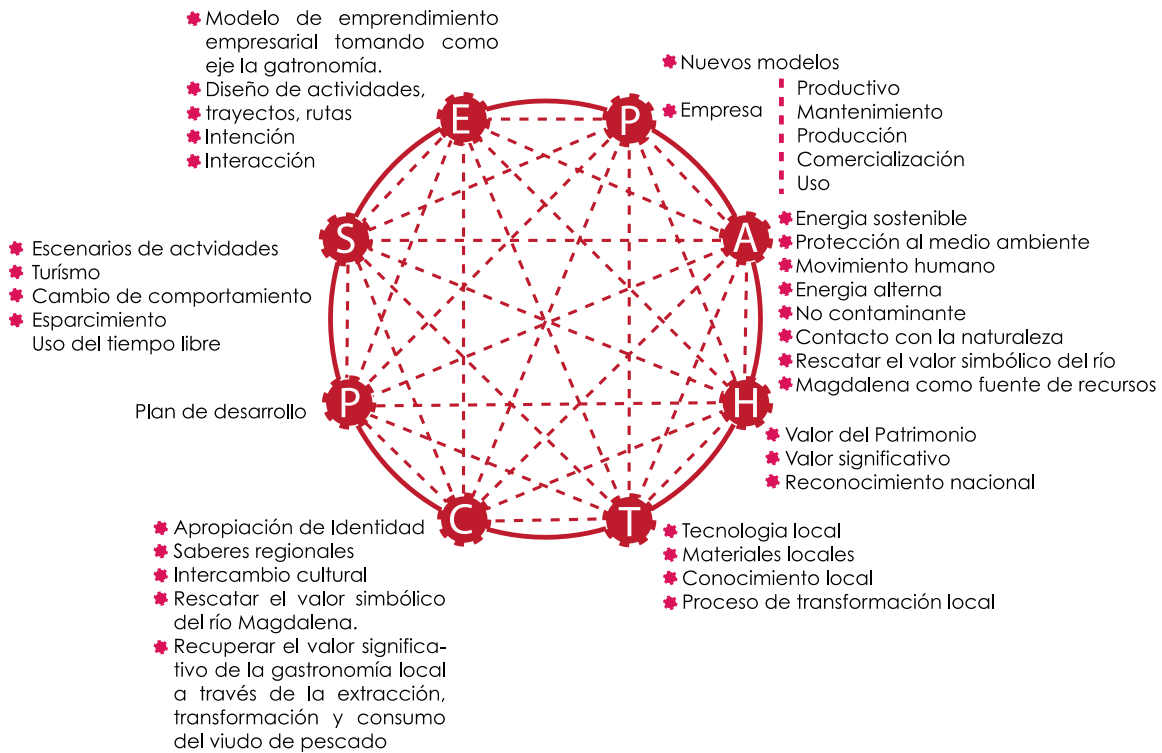

### Problemática

“Ya casi para finalizar los eventos de fines de semana los comerciantes y los habitantes de Girardot, sienten que las fiestas se privatizaron y que lo único que dejaron fue caos puesto que cerraron varias vías por lo que el transporte público se vio seriamente afectado, debido al consumo de alcohol y drogas. Igualmente después de los conciertos y fiestas se ve gran cantidad de basura en las calles y a personas protagonizando escenas

salidas de contexto sin que las autoridades ejerzan ningún tipo de control contra estos individuos, esto hace que Girardot cada fin de semana sea un desorden sin control, es bueno que vengan turistas, pero no es para que acaben con el municipio”. El diario de Todos EXTRA Girardot.

### *1.1.3 Objetivo general*

Proponer una experiencia de turístico – gastronómico del consumo del viudo de pescado en la red vial férrea, del río Magdalena e isla del Sol del municipio de Girardot.

### *1.1.4 Objetivos específicos*

1. Generar un sistema de actividades que fortalezcan el intercambio cultural entorno a la vía férrea, el río Magdalena y la gastronomía en la isla del Sol.
2. Diseñar un sistema para la transformación y el consumo del viudo de pescado que rescate los recorridos y los puntos de referencia simbólica del contexto.
3. Fortalecer el turismo local y regional a través de rescatar y las tradiciones sociales, económicas y culturales de la región, tomando como referencia el paseo de olla.

### Pregunta central de investigación

¿Cómo plantear una experiencia de red turística en Girardot que sea sostenible con el contexto y permita rescatar la dinámica gastronómica, social y económica del lugar, rescatando la vía férrea, el río Magdalena y el consumo de viudo de pescado regional?

## 2 Marco metodológico

### 2.1 Investigación holística

Como proceso de investigación está fundamentado en la investigación holística cuyo objetivo permite planear y estructurar la información como conocimiento, de tal forma que puede registrar de forma reflexiva y crítica el seguimiento y la evaluación de su desarrollo.

El desarrollo de competencias está determinado por varios factores, uno el desarrollo y los cambios tanto en tecnología, como en procesos productivos, sociales y de mercado entre otros, y su impacto sobre el contexto.

Figura 9. Desarrollo de competencias

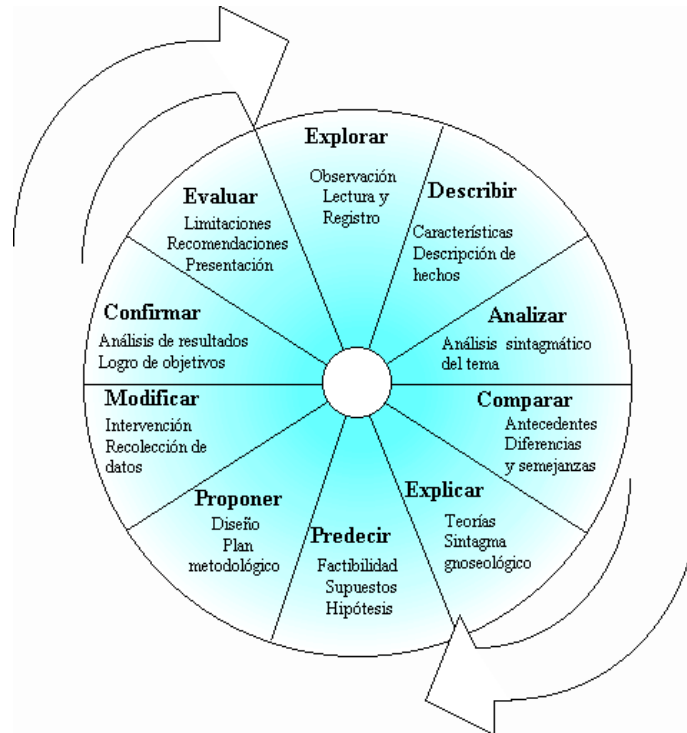

#### 2.1.1 Método proyectivo y técnicas utilizadas

*Método Proyectivo*

“Este tipo de investigación, consiste en la elaboración de una propuesta, un plan, un programa o un modelo, como solución a un problema o necesidad de tipo práctico, ya sea de un grupo social, o de una institución, o de una región geográfica, en un área particular del conocimiento, a partir de un diagnóstico preciso de las necesidades del momento, los procesos explicativos o generadores involucrados y de las tendencias futuras, es decir, con base en los resultados de un proceso investigativo”.

## Técnicas utilizadas:

- Revisión de material existente sobre el tema
- Investigación a través de observación
- Investigación cuantitativa a través de encuesta

### 3 Conclusión

#### 3.1 Componentes del sistema de análisis

“La situación económica de Girardot, no ha sido ajena a los diferentes cambios que se presentan en la economía nacional, que aunque poco favorables muestran unas características particulares en cuanto al desarrollo de nuevas alternativas generadoras de empleo, es así como el municipio de Girardot ha decidido centrar su economía al rescate, fomento, organización del turismo como su principal estrategia de promoción”

#### *Conclusiones del trabajo de campo*

Se perdió el valor histórico, de reconocimiento y de memoria del lugar, debido principalmente a que la única actividad turística que sostiene la economía del contexto, es el consumo de alcohol y las zonas de fiestas nocturnas, actividades que han perjudicado las actividades sociales y culturales que se desarrollaban con anterioridad.

Los escenarios analizados existen aún, pero no cumplen alguna función simbólica dentro del contexto, porque probablemente todos los sistemas que se usaban para llegar hasta la isla se han aislado.

La vía férrea no tiene ningún significado debido a que no tiene uso alguno, la pesca en el Magdalena continúa, con sistemas de red y anzuelo.

La isla del sol es un lugar lejano en la memoria de los habitantes, aunque con alguna frecuencia aún se realizan actividades.

Estos escenarios son sitios poco rentables, debido principalmente a que no se ha diseñado un sistema que integre tanto contexto, como actividades.

El turista Local y regional solo reconoce a Girardot por la zona de rumba, esto significa la pérdida de todo el valor simbólico del contexto.

Existe la vía férrea que en este momento no tiene algún valor significativo, ni para la cultura local, ni para el turista regional. Existe el río Magdalena, pero ya no entran mercancías, se usa para la pesca y el transporte entre diferentes regiones.

En la isla del sol la gente hacía actividades de recreación y paseos familiares, donde se compartía, se socializaba y se integraban las familias, en la actualidad está cubierta de maleza y poca gente se desplaza hasta allá, principalmente por el descuido y por la falta de actividades y sistemas de intercambio social integre estos tres escenarios. La vía férrea, el río Magdalena y la isla del sol.

Se perdieron las tradiciones gastronómicas y el consumo del viudo de pescado y no tienen un modelo productivo y sistémico que respalde e integre de la isla la isla del sol, el río Magdalena y la vía férrea.

Dentro de la investigación hecha por Ramírez (2015) La ciudad de residencia de las personas encuestadas es de Bogotá con un 91%. La investigación realizada muestra tres motivos por los cuales eligen la ciudad, porque la asumen como zona de descanso, por el clima y porque se pueden realizar actividades familiares.

*Figura 10. Trabajo de campo sobre contexto*



#### **4 Posibles rutas de acción**

(Opciones de resolución del Proyecto)

En este proyecto en particular es necesario plantear un sistema que funcione como RED y conecte y relacione todos los componentes que en este momento se encuentran aislados. La propuesta debe integrar los tres componentes, red ferroviaria, red de pesca en el Magdalena y red de consumo del viudo de pescado. Esta propuesta busca integrar los siguientes elementos:

1. Modelo de emprendimiento empresarial tomando como eje la gastronomía
2. Modelo de experiencia centrado en actividades de integración de la dinámica sociales a través de la transformación y consumo de viudo de pescado
3. Modelo de recuperación del valor significativo de la gastronomía local
4. Modelo de integración de los escenarios significativos de Girardot, vía ferroviaria, pesca y transformación y consumo de viudo de pescado.
5. Modelo de tecnología sostenible y local

*Determinantes generales*

Comportamiento en RED:

Conjunto o sistema de relaciones y conexiones entre diferentes componentes, que generan una estructura organizada con una finalidad predeterminada.

El proyecto como RED simbólica debe integrar estos tres escenarios



1. Vía férrea
2. Rio Magdalena
3. Dinámica de transformación y consumo de viudo de pescado

Cuando buscaba encontrar un concepto que relacionara todo el proyecto, encontré que todo el macro proyecto y los escenarios se comportaban como componentes aislados y separados. La primera idea fue buscar las relaciones entre los diferentes componentes y escenarios, lo que surge es una forma de organización de red ferroviaria, red de pesca y red de dinámica social. ESTA RED LO QUE BUSCA ES RESCATAR EL VALOR SIMBÓLICO DEL CONSUMO EL VIUDO DE PESCADO.

Los tres escenarios RED:

- a. La actividad debe incluir la integración de la vía férrea, el rio Magdalena y la isla del sol.
- b. Toda la actividad va ser orientada al consumo de viudo de pescado, pero en cada fase y contexto se realizaran diferentes actividades, de acuerdo al medio y al escenario de intervención, pero siempre orientadas hacia la experiencia gastronómica.
- c. Uso de tecnología Local, Mano de obra local, materiales locales, producción local
- d. Debe ser un sistema que permita el intercambio cultural y social del turista local y regional

- e. El enfoque está orientado hacia trabajo colaborativo de todos los miembros del grupo familiar
- f. La experiencia turística sostenible debe comportarse como un sistema, en el cual se cada escenario tiene una función específica, pero la suma de todos integra una dinámica social.
- g. El proyecto de Turismo sostenible y local está planteado dentro del eje del Plan de Desarrollo de la alcaldía de Girardot.

Fases:

1. Recorrido por la vía férrea
2. Obtención de recurso, pesca deportiva por el rio Magdalena
3. Transformación del viudo de pescado, re-significación de la práctica de transformación desde una mirada de integración social y conocimiento gastronómico.
4. Re-significación del ritual del consumo del viudo de pescado.
5. Recuperación de la dinámica social

*Figura 11. Experiencia turística sostenible y local*



Nota: Como límite y alcance del proyecto se desarrollara el marco global de los tres escenarios desde el significado de red buscando una integración conceptual y simbólica, pero se profundizara en el proceso de transformación y consumo debido principalmente a que es la actividad eje del desarrollo del proyecto.

### *Escenario 3 transformación y consumo de viudo de pescado*

#### Determinantes del Escenario 3

1. Es una dinámica social donde todos los miembros de la familia tienen un rol en la transformación y el consumo
2. Debe generar un aprendizaje sobre la gastronomía local

3. El espacio diseñado debe contar con zonas de transformación, corte, limpieza, preparación, cocción, distribución, consumo y manejo de residuos
4. El área de construcción de todo el sistema de socialización es de 2 hectáreas aprox.
5. El turista local y regional al cual va dirigido el proyecto, es a la familia contemporánea cuyo núcleo varía entre 2 a 6 personas aprox.
6. Dentro de la cultura material... Los objetos que se usan en la transformación y en el consumo deben ser específicos al alimento en proceso, no solo para generar identidad y apropiación del contexto, si no para fortalecer el consumo.
7. Debe contar con una zona de manejo de residuos orgánicos
8. La propuesta debe ser implementada con materiales y tecnología local, como lo son metales, madera, cerámica.
9. Debe contar con una zona de consumo
10. Debe contar con una zona de comercialización de productos locales, como lo son yuca, papa, plátano y pescado.
11. La propuesta debe tener en cuenta las características y el proceso de limpieza de cada uno de los elementos que componen el viudo de pescado (plátano, yuca, papa, pescado).

Requerimientos y Explicación de la propuesta:

1. Resaltar el viudo de pescado.
2. Generar espacio de socialización
3. Usar temperatura concentrada para el eficiente uso de la madera.
4. Resaltar el gesto de transformación y consumo.
5. Uso de barro y cerámica como materia prima.
6. Generar menos contaminación al reducir el uso del plástico.
7. Especializar los objetos hacia el consumo de pescado.
8. Funciona como sistema porque dependencia entre los objetos.

#### *Dinámica de Transformación*

1. Compra de Materia prima (Obtención directa del pescado) El consumo por persona según el plato es:  $\frac{1}{2}$  Plátano verde 3 papas pastusa  $\frac{1}{4}$  de Yuca y un pescado

2. Limpieza de Productos (Distribuciones de roles y actividades) desvíscerado y escamado del pescado, corte y limpieza de carbohidratos (herramientas especializadas)

3. Preparación del hogao (tomate y cebolla)

4. Mezcla de viudo de pescado, yuca, plátano y papa en olla de barro

5. Mezcla de viudo y hogao

6. Proceso de servir (sobre el plato va la base que es hoja de plátano, distribución del plato, forma de consumo)

7. Consumo (distribución del alimento y organización de los contenedores)

8. Limpieza

## 9. Manejo de residuos

## 5 Desarrollo de la propuesta

Figura 12. Propuesta

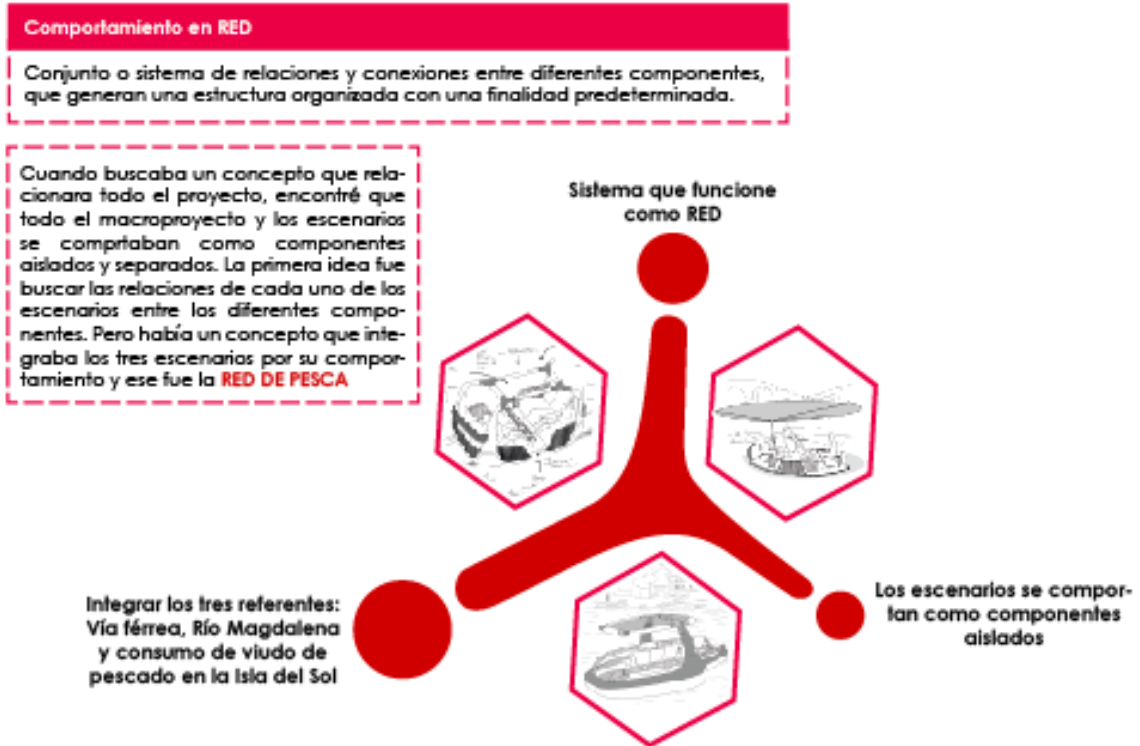

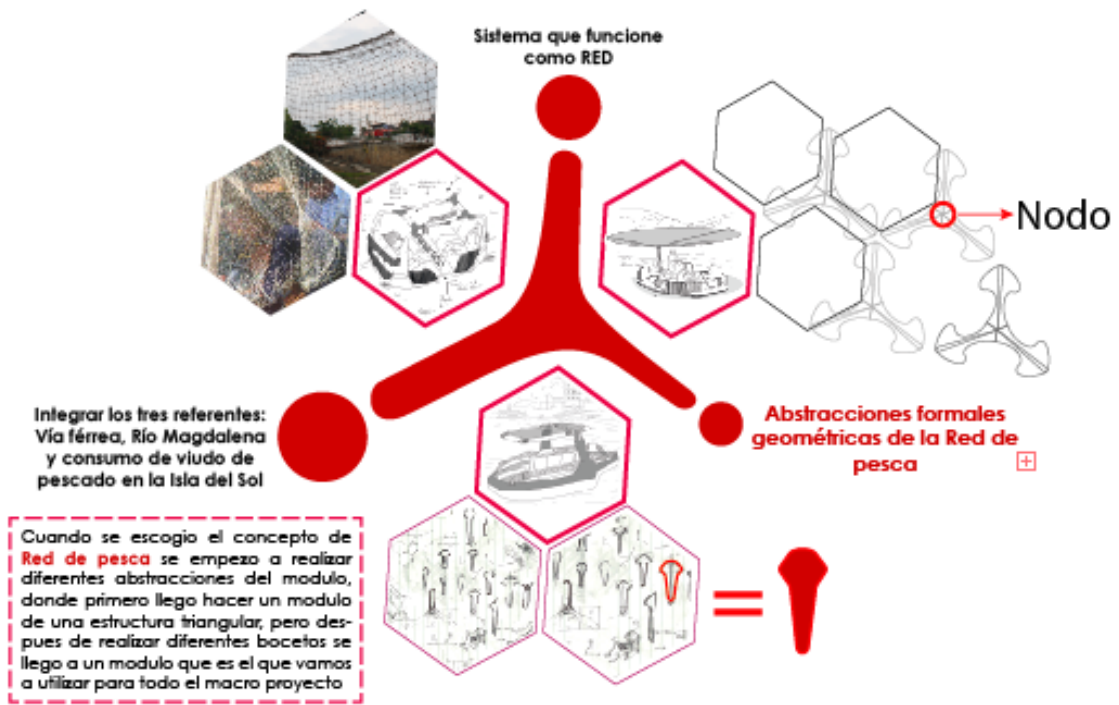

### 5.1 Bocetos

Vía Férrea



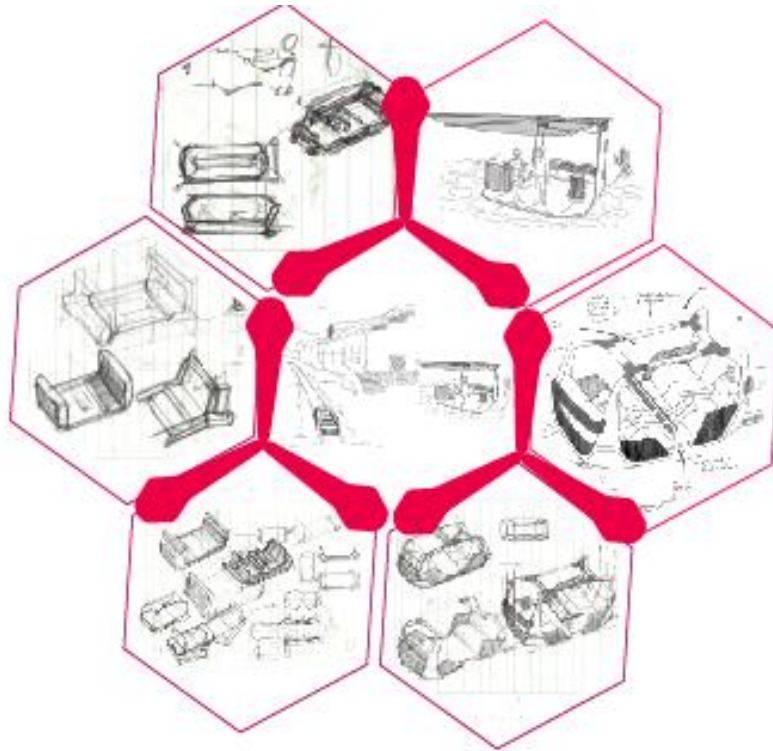

Río Magdalena

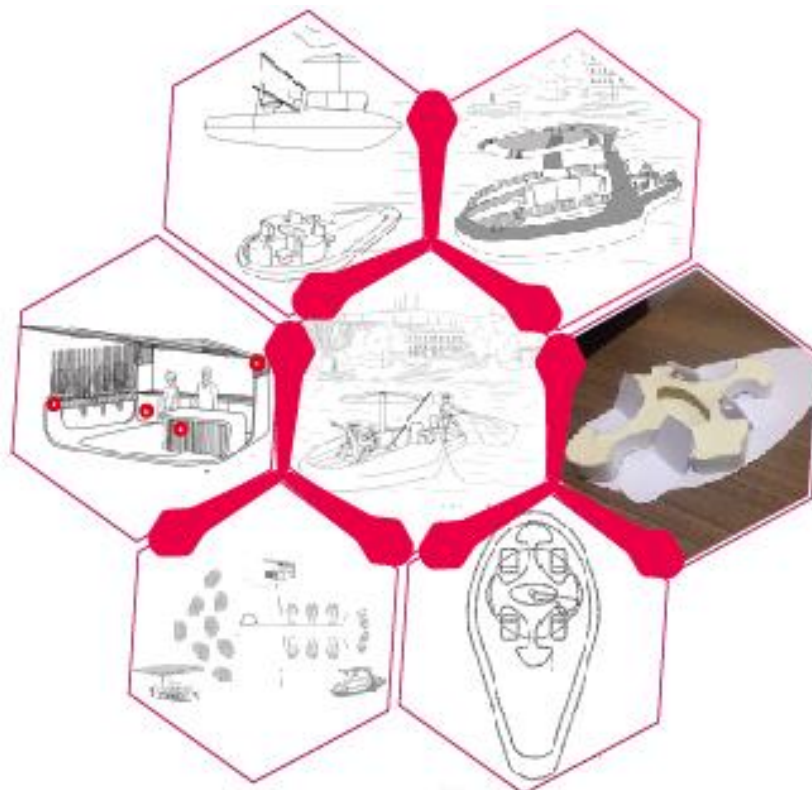

### Transformación y consumo del viudo de pescado en la Isla del Sol

na



## 6 Propuesta

### Vía Férrea

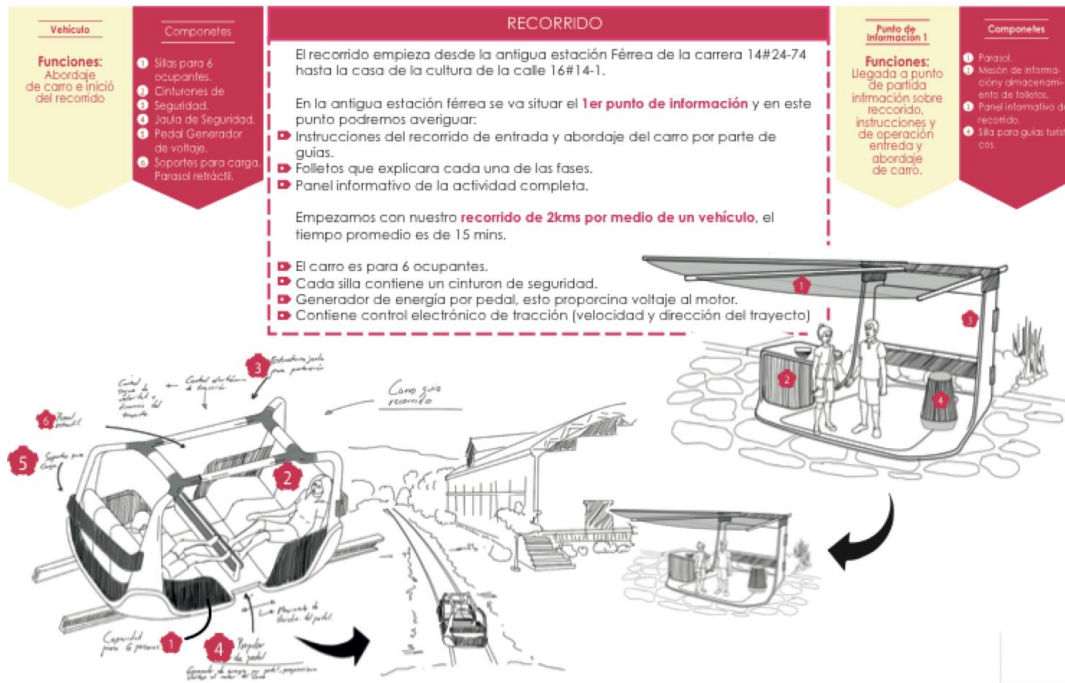

### Río Magdalena

**Punto de Información 2**

Entrega kit de pesca, instrucciones de seguridad y asignación de guía de acompañamiento del viaje en bote

**Componentes**

- 1 Platos
- 2 Soporte equipo de pesca
- 3 Contenedor
- 4 Chalecos salvavidas
- 5 Mesa Informativa

**PESCA RECREATIVA Y ARTESANAL**

Este dinámica de pesca **se realizará en el Río Magdalena** y se empezara desde el Embarcadero hasta la Isla del sol; este cuenta con un tramo de 16 kms.

Después de finalizar el recorrido en el vehículo, bajaran unas escaleras donde estas los llevaran al punto de información 2; este punto consiste:

- ▶ Entregarles a los pasajeros un kit de pesca.
- ▶ Asignación de guía, antes de partir, este les dara información de seguridad y de como pescar con la caña y el cónqolo.
- ▶ Chalecos salvavidas.

**Bote de pesca**

Salida en bote pesca turística, orientando la actividad a un experto en el área (guía)

**Componentes**

- 1 Mesa para sets acupunturales
- 2 Soporte para cañas y cónqolo
- 3 Haces tipo
- 4 Contenedor para pescados
- 5 Mando para guía
- 6 Barandilla de seguridad

**PESCA RECREATIVA Y ARTESANAL**

Esta actividad tendra una duración de 30 mins.

El objetivo es que el turista pueda pescar su propio pescado para la actividad en el escenario 3.

En el bote se puede:

- ▶ Bote para 6 personas mas el guía.
- ▶ Aprender a pescar con cónqolo o caña.
- ▶ Disfrutar del ambiente natural y conocer el río y sus alrededores.

### Transformación del consumo del viudo de pescado

**Ritual de cocina**

**1** Llegada usuarios del muelle y entrega del pescado para limpieza y entrega de kit de cocina.

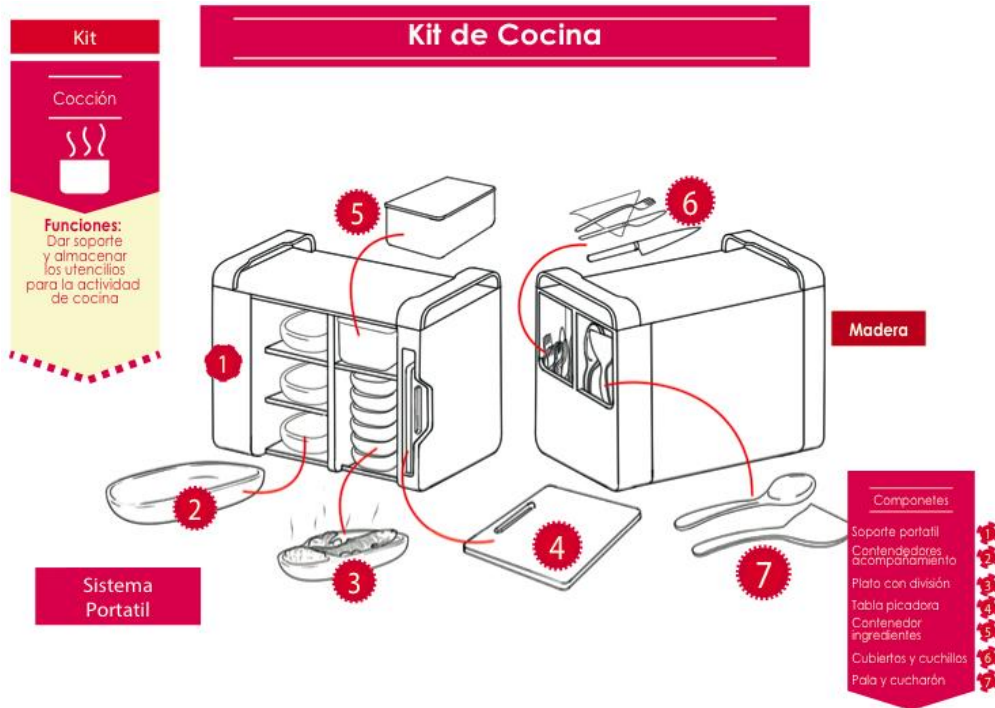
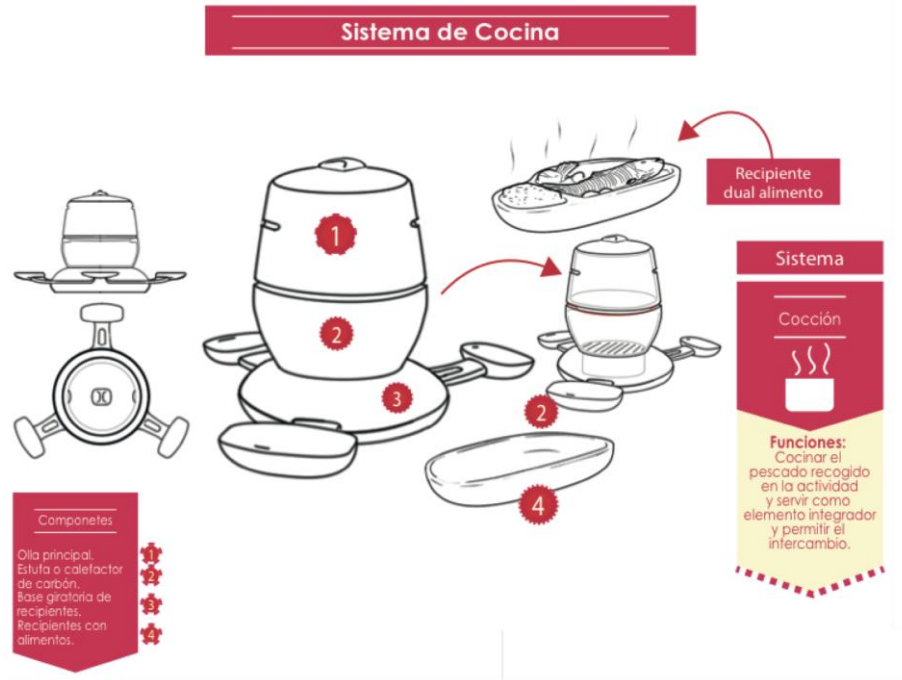

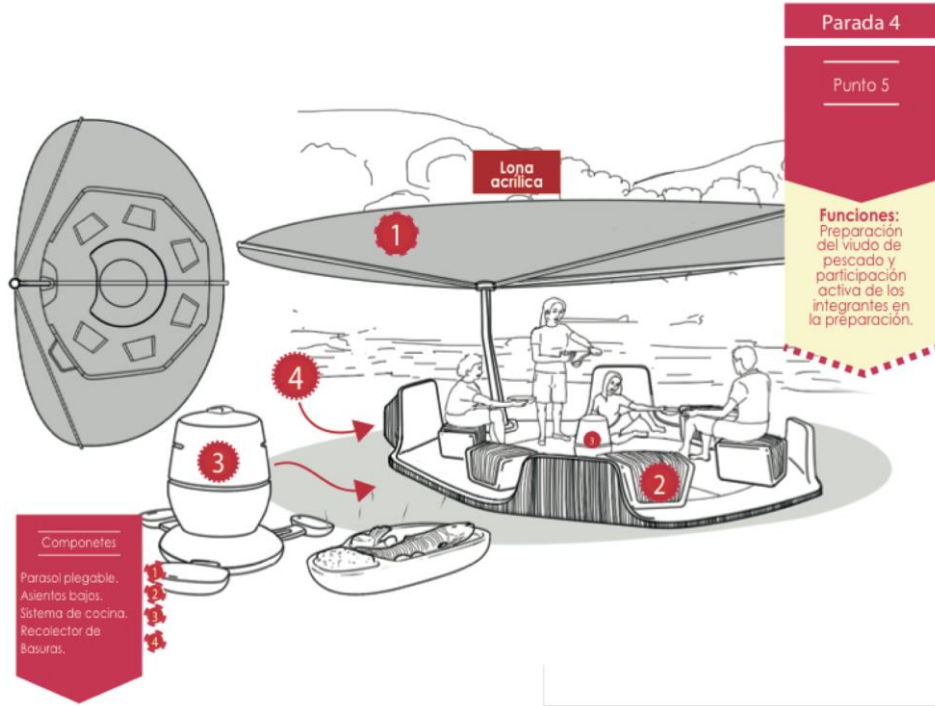

**Ritual de cocina**





Figura 13. Planos técnicos





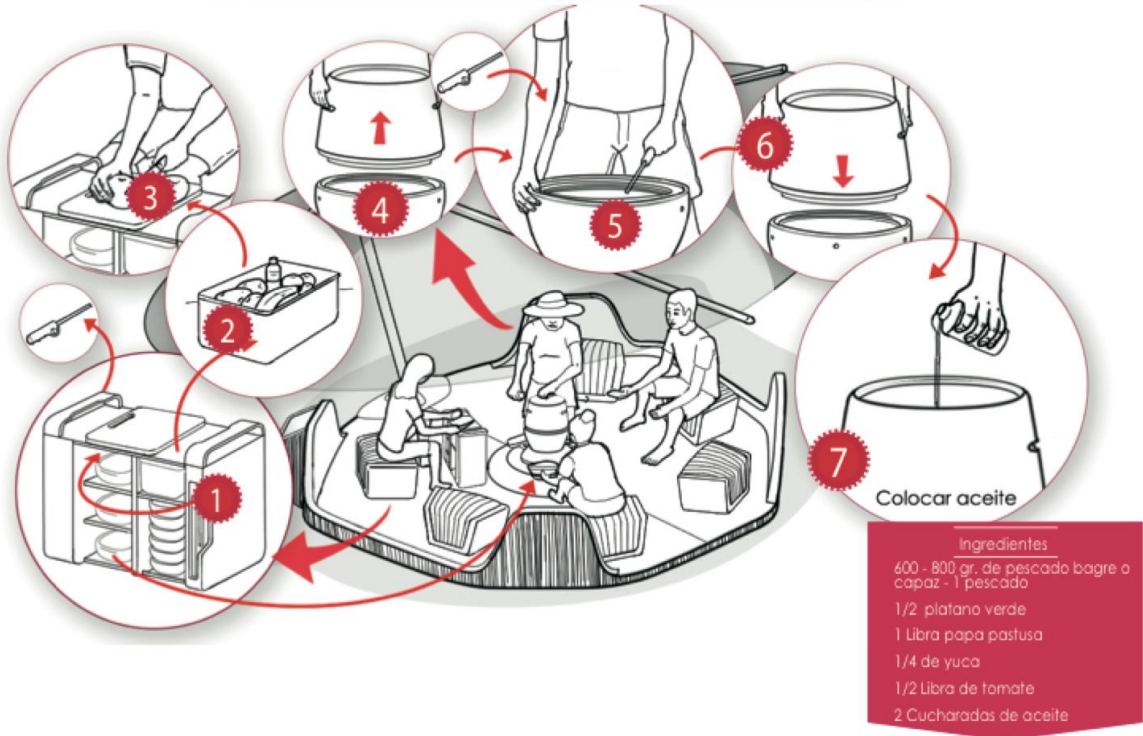
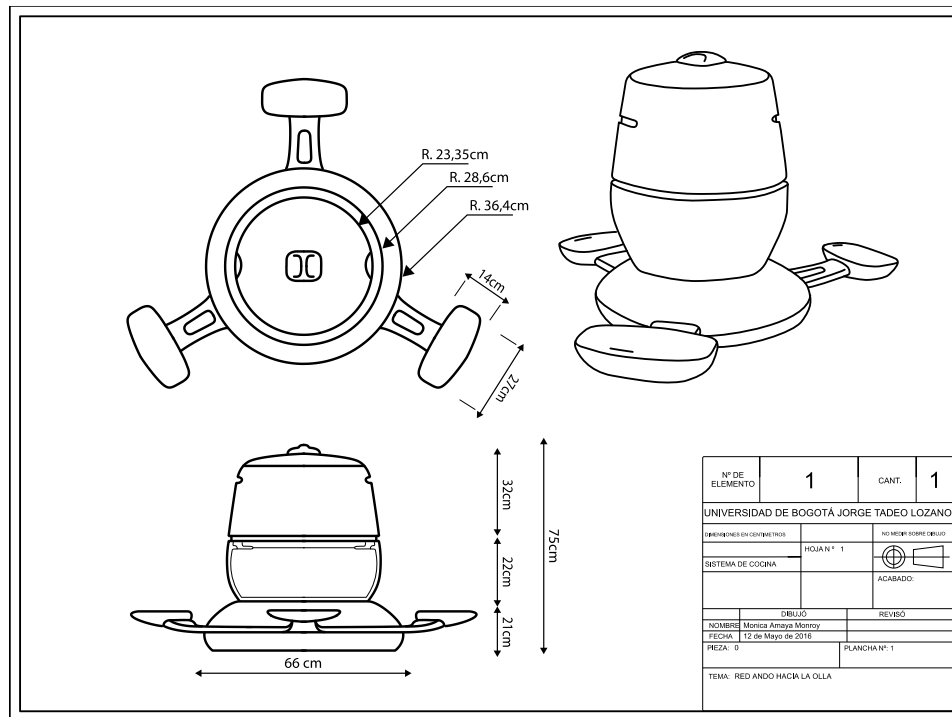
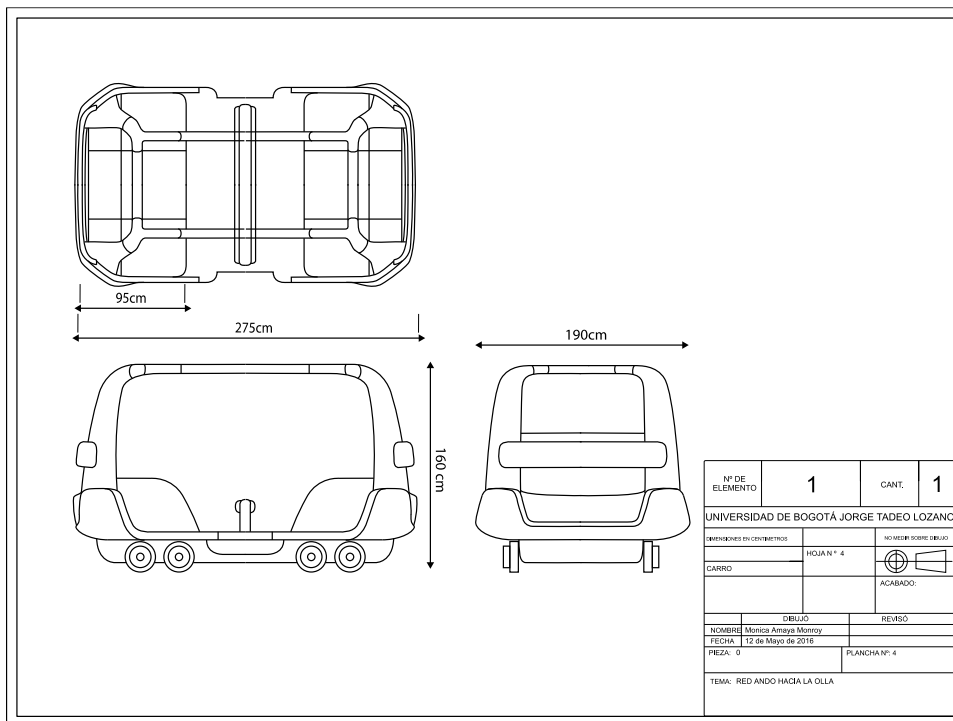
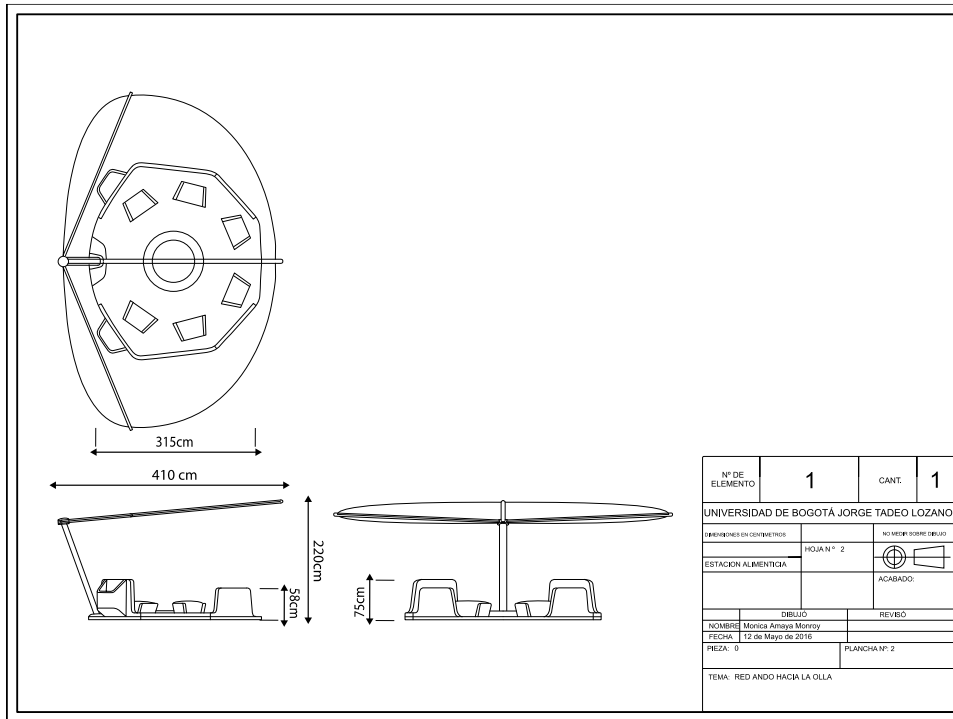

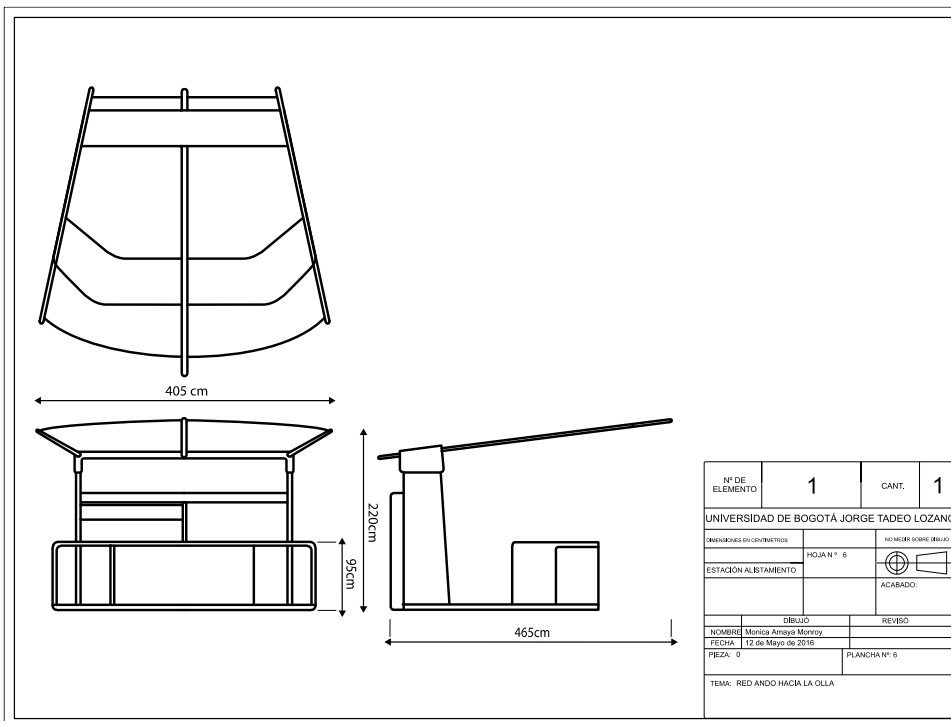
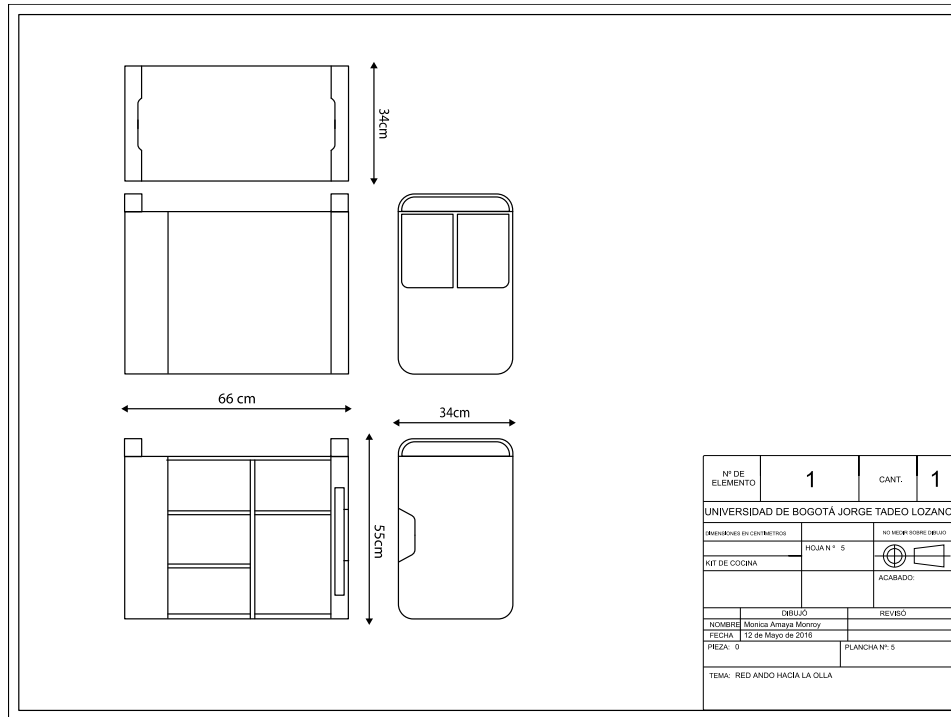

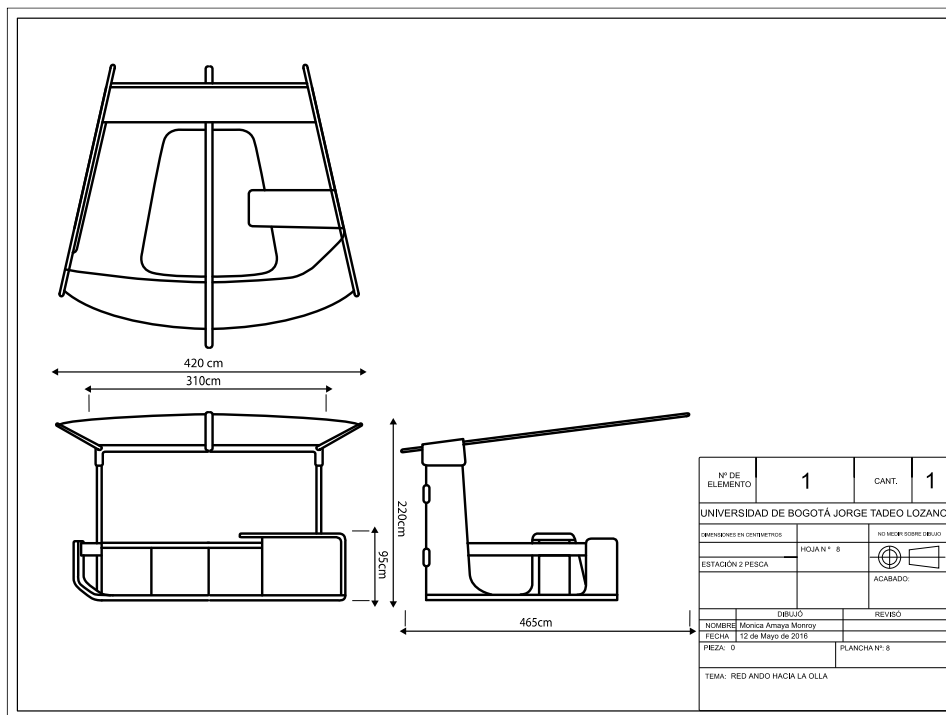
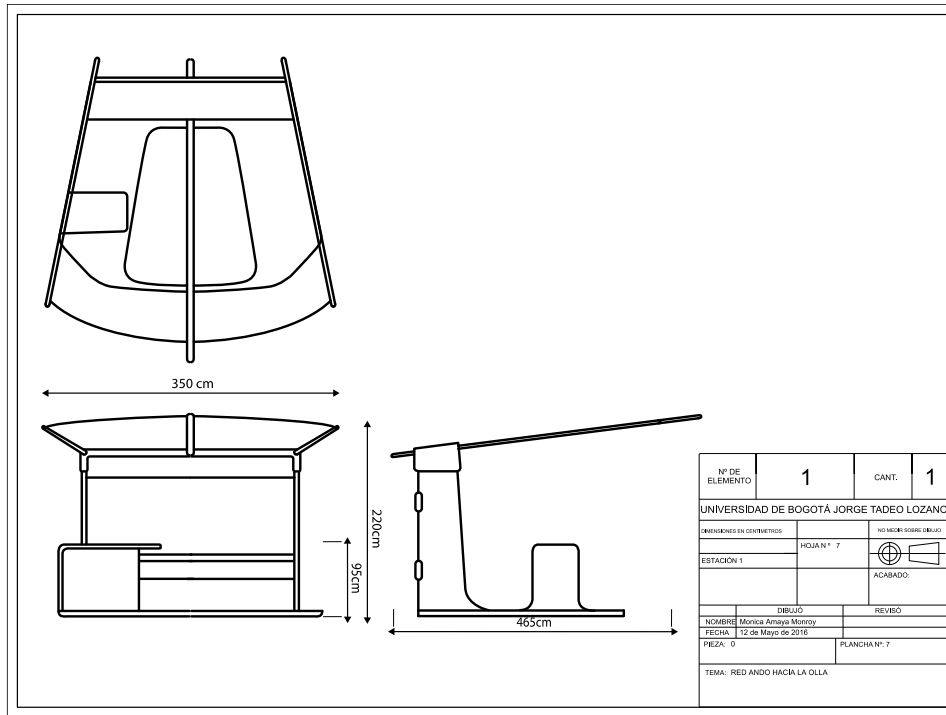

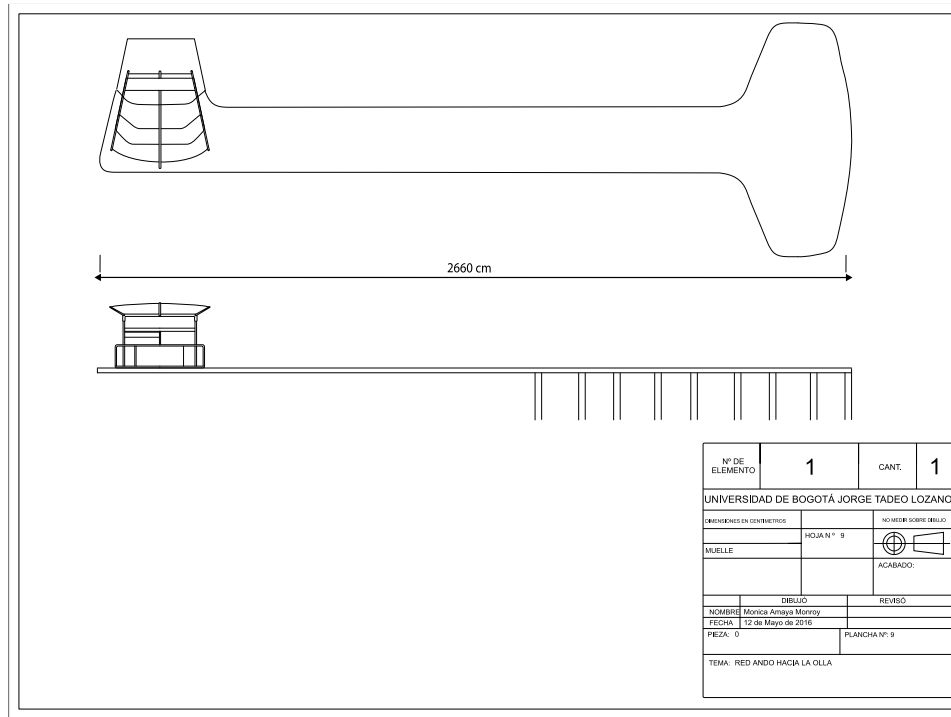

Descripción Materiales

Item	Material
1 Tapa	
2 Olla	
3 Aro	
4 Calefactor	Hierro fundido
5 Parrilla	Buen conductor del calor. Duraderos y resistente. Calienta uniformemente. la comida no se pega.
6 Base giratoria	
7 Soportes	
8 Base fija	
9 Recipientes	Ceramica Templada

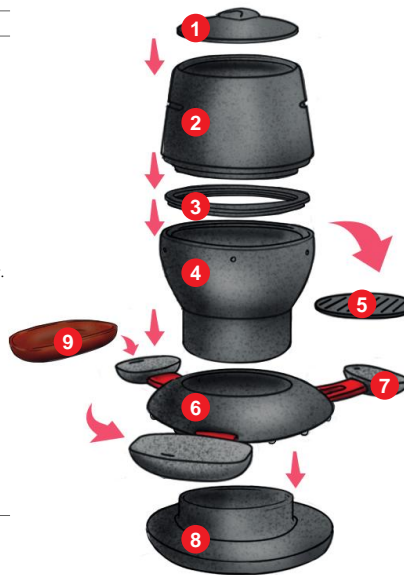

## 7 Referencias

Alcaldía de Girardot (2016). *Plan de desarrollo*.

Colombia. Ministerio de Desarrollo Económico (1999). *Estudio de competitividad del sector turismo*. El ministerio. Imprenta Nacional de Colombia, Bogotá D.C.

De Sola Morales, I. *Terrenos*.

Martínez Izquierdo, I. *Ríos y rutas Girardot: Más allá de sus límites*.

Martínez, I. Una aventura llamada Girardot.

Niño, E. *Monografía histórica de Girardot*.

Entidades colaboradoras

- Alcaldía de Girardot
- Casa de la Cultura
- Supermercado Olympica
- Barca del Capitán Rozo